



Odkurzacz basenowy Wave 100

Tłumaczenie instrukcji
oryginalnej



01.09.2017

Prowadzenie działalności bez szkody dla środowiska i przestrzeganie zasad prawidłowego postępowania ze użytym sprzętem elektrycznym i elektronicznym to dla nas priorytet. Każdy z nas jest użytkownikiem sprzętu elektrycznego i elektronicznego, a co za tym idzie potencjalnym wytwórcą niebezpiecznego dla ludzi i środowiska odpadu! Z drugiej strony użyty sprzęt to cenny materiał, z którego możemy odzyskać surowce takie jak miedź, cyna, szkło, żelazo, a nawet złoto i srebro.

W trosce o środowisko naturalne, informujemy o systemie zbierania zużytego sprzętu elektrycznego i elektronicznego.

Podstawa prawna: art. 13 ust. 1 i 2, pkt 1 i 2 oraz art. 39, ustawy z dnia 11 września 2015 r. o zużytym sprzęcie elektrycznym i elektronicznym

Zostaw zużyty sprzęt w sklepie, w którym kupujesz nowe urządzenie

1

Każdy sklep ma obowiązek nieodpłatnego przyjęcia starego sprzętu, jeżeli kupimy w nim nowy sprzęt tego samego rodzaju i pełniący tą samą funkcję.

Zostaw małogabarytowy zużyty sprzęt w dużym markecie bez konieczności kupowania nowego

2

Sklepy o powierzchni sprzedaży sprzętu przeznaczonego dla gospodarstw domowych wynoszącej min. 400 m², są zobowiązane do nieodpłatnego przyjęcia w tej jednostce lub w jej bezpośredniej bliskości zużytego sprzętu pochodzącego z gospodarstw domowych, którego żaden z zewnętrznych wymiarów nie przekracza 25 cm, bez konieczności zakupu nowego sprzętu przeznaczonego dla gospodarstw domowych.

Oddaj zużyty sprzęt elektryczny i elektroniczny w miejscu dostawy

3

Dystrybutor, dostarczając nabywcy sprzęt przeznaczony dla gospodarstw domowych, obowiązany jest do nieodpłatnego odbioru zużytego sprzętu pochodzącego z gospodarstw domowych w miejscu dostawy tego sprzętu, o ile zużyty sprzęt jest tego samego rodzaju i pełnił te same funkcje co sprzęt dostarczony.

Odniesь zużyty sprzęt do punktu zbierania

4

Informację o najbliższej lokalizacji znajdziecie Państwo na gminnej stronie internetowej lub tablicy ogłoszeń urzędu gminy.

Zostaw sprzęt w punkcie serwisowym

5

Jeżeli naprawa sprzętu jest nieopłacalna lub niemożliwa ze względów technicznych, serwis jest zobowiązany do nieodpłatnego przyjęcia tego urządzenia.

Rola użytkowników sprzętu gospodarstwa domowego

6

Gospodarstwa domowe spełniają kluczową rolę w systemie zagospodarowania odpadów zużytego sprzętu elektrycznego i elektronicznego z uwagi na możliwość bezpośredniego przekazywania tego rodzaju odpadów do uprawnionych punktów zbierania oraz eliminację niepożądanych i szkodliwych nawyków społecznych skutkujących pozostawianiem zużytego sprzętu elektrycznego i elektronicznego w miejscach do tego nieprzewidzianych i nieprzystosowanych.

Zebrany sprzęt trafia do specjalistycznych zakładów przetwarzania, gdzie poddawane są procesom usunięcia z niego składników niebezpiecznych. Pozostałe elementy są odzyskiwane i poddane recyklingowi. Każde urządzenie zasilane prądem lub bateriami powinno być oznakowane symbolem przekreślonego kosza:



Symbol przekreślonego kosza na śmieci umieszczany na sprzęcie, opakowaniu lub dokumentach do niego dołączonych oznacza, że produktu nie wolno wyrzucać łącznie z innymi odpadami. Obowiązkiem użytkownika jest przekazanie zużytego sprzętu do wyznaczonego punktu zbiórki w celu właściwego jego przetworzenia. Oznakowanie oznacza jednocześnie, że sprzęt został wprowadzony do obrotu po dniu 13 sierpnia 2005 r.

Spis treści

1. WPROWADZENIE	3
2. DANE TECHNICZNE	3
3. OSTRZEŻENIA I UWAGI	3
3.1. Ostrzeżenia	3
3.2. Uwagi.....	3
4. GŁÓWNE CZĘŚCI SKŁADOWE	4
5. OBSŁUGA ODKURZACZA	5
5.1. Montaż wózka.....	5
5.2. Zanurzenie odkurzacza w basenie	6
5.3. Wyjmowanie odkurzacza z basenu	6
5.4. Regularne czyszczenie odkurzacza	7
5.5. Przechowywanie odkurzacza.....	8
6. ZASILACZ CYFROWY	8
7. PILOT ZDALNEGO STEROWANIA	10
Panel sterowania	10

Odkurzacz basenowy Wave 100

Instrukcja obsługi

1. WPROWADZENIE

Dziękujemy za zakup odkurzacza basenowego Maytronics.

Jesteśmy pewni, że odkurzacz basenowy Maytronics zapewni Państwu niezawodne, wygodne i opłacalne czyszczenie basenu. Jego niezawodny w każdych warunkach system filtracyjny i system aktywnego szczotkowania, znacząco poprawi higienę Państwa basenu.

Odkurzacze basenowe Maytronics gwarantują najnowsze rozwiązania technologiczne, długotrwałą niezawodność i prostotę konserwacji.

2. DANE TECHNICZNE

Zabezpieczenie silników: IP 68

Minimalna głębokość pracy: 0,8 m

Maksymalna głębokość pracy: 5 m

3. OSTRZEŻENIA I UWAGI

3.1. Ostrzeżenia



- Używaj tylko zasilacza dostarczonego z urządzeniem
- Upewnij się, że gniazdko zasilające chronione jest przez wyłącznik przeciwporażeniowy lub wyłącznik różnicowo-prądowy
- Przechowuj zasilacz z dala od stojącej wody
- Umieść zasilacz, co najmniej 3 m od krawędzi basenu
- Nie wchodź do basenu podczas pracy odkurzacza
- Odłącz zasilanie przed konserwacją

3.2. Uwagi

Kiedy odkurzacz nie jest używany, należy przechowywać go w zacienionym miejscu. Używaj odkurzacza tylko w wodzie o poniższych parametrach:

Wolny chlor	Maksymalnie 4 mg/l (ppm)
Wartość pH	7,0 - 7,8
Temperature	6 - 34°C
Stężenie soli NaCl	Maksymalnie 5 000 mg/l (ppm)

4. GŁÓWNE CZĘŚCI SKŁADOWE



**Odkurzacz
Dolphin
Wave 100**

**Szczotki CB
(Combi Brush)**
Standardowa – uniwersalna.
Przeznaczona praktycznie
do wszystkich rodzajów
basenów

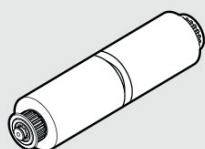

Szczotki WB (Wonder Brush)
Szczotki z pianki do basenów z
bardzo gładkimi pokryciami –
ceramika i mozaika.

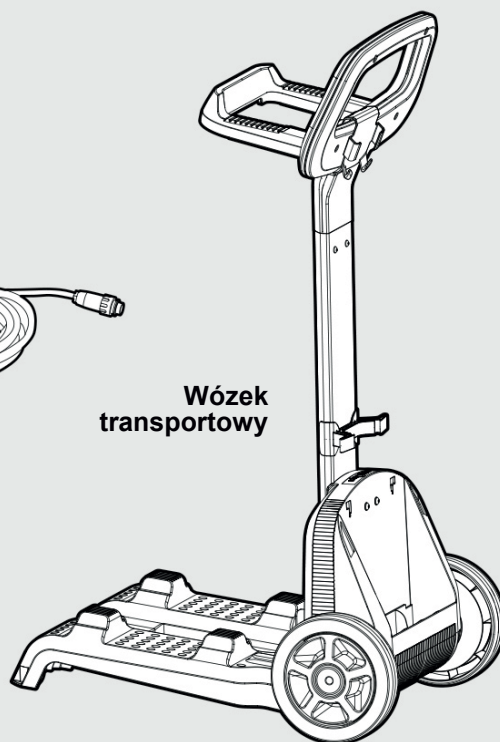

**Wózek
transportowy**

Dolna pokrywa i worek filtracyjny

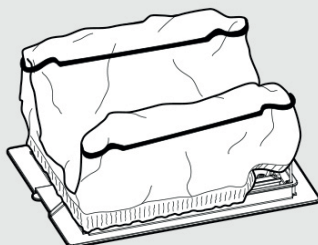

Opcje worków filtracyjnych:
Superdokładny
Dokładny,
Jednorazowy zgrubny - 5 szt



**Pilot zdalnego
sterowania**

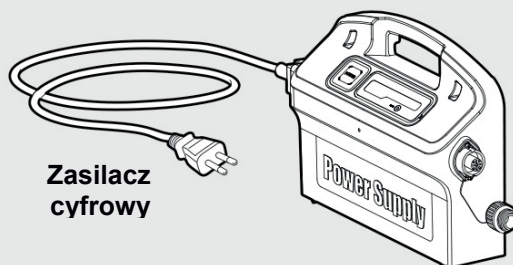

**Zasilacz
cyfrowy**

5. OBSŁUGA ODKURZACZA

5.1. Montaż wózka

Przed użyciem odkurzacza po raz pierwszy, należy wykonać następujące czynności:

Rozwiń przewód pływający i rozciągnij go, aby wyprostować wszystkie załamania.

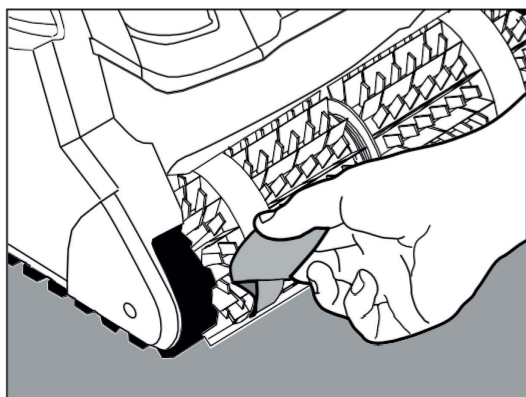

Podłącz przewód pływający do zasilacza, podłączając go tak, aby wypustka na złączu (1) była wpasowana w nacięcie gniazda na zasilaczu, następnie przekręć zgodnie z ruchem wskazówek zegara (2).

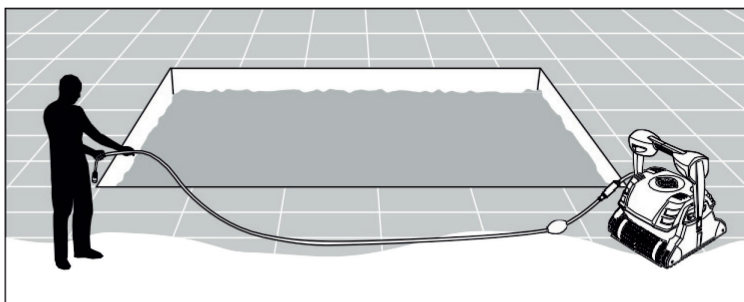

Usuń wszystkie zabezpieczenia transportowe, a w szczególności zabezpieczenia szczotek z folii polietylenowej.

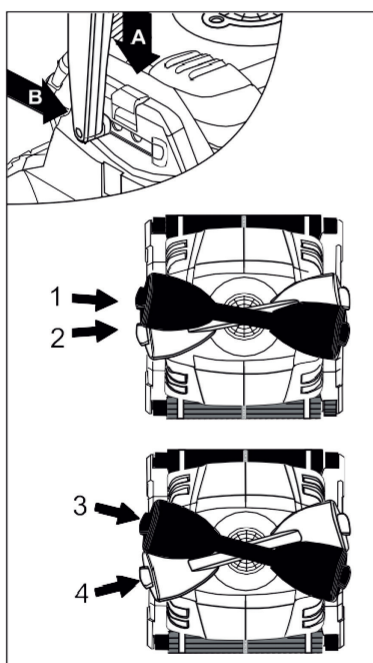
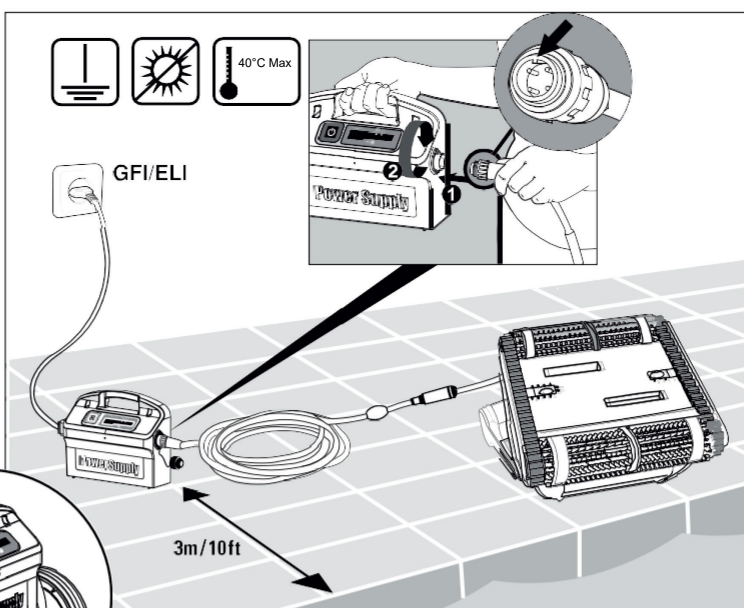

Przed zanurzeniem odkurzacza w wodzie konieczne jest ustawienie uchwytu odkurzacza pod odpowiednim kątem. Wielkość tego kąta determinuje prędkość, z jaką odkurzaczyk porusza się wzdłuż linii wodnej basenu podczas czyszczenia ścian. Aby odpowiednio ustawić uchwyt odkurzacza należy:

- A. Nacisnąć zatrzask do dołu i przytrzymać go w tym położeniu.
- B. Przesunąć uchwyt odkurzacza i zwolnić zatrzask celem zablokowania w danym położeniu.

1,2: Normalna prędkość ruchu - wolniejsze, ale bardziej efektywne czyszczenie linii wodnej basenu.

3,4: Duża prędkość ruchu - większa prędkość poruszania się odkurzacza, ale mniej efektywne czyszczenie linii wodnej basenu.

5.2. Zanurzenie odkurzacza w basenie

Włóż odkurzacza do wody i ściskaj pierścienie z pianki (szczotki CB) lub całą szczotkę (WB). Pianki powinny być całkowicie nasiąknięte wodą.

Chwyć odkurzacza za uchwyt i włóż go do wody potrząsując nim na boki, aby uwolnić zebrane w środku powietrze. W razie potrzeby odwróć odkurzacza w wodzie szczotkami do góry. Następnie puść uchwyt odkurzacza i pozwól mu opaść swobodnie na dno basenu.

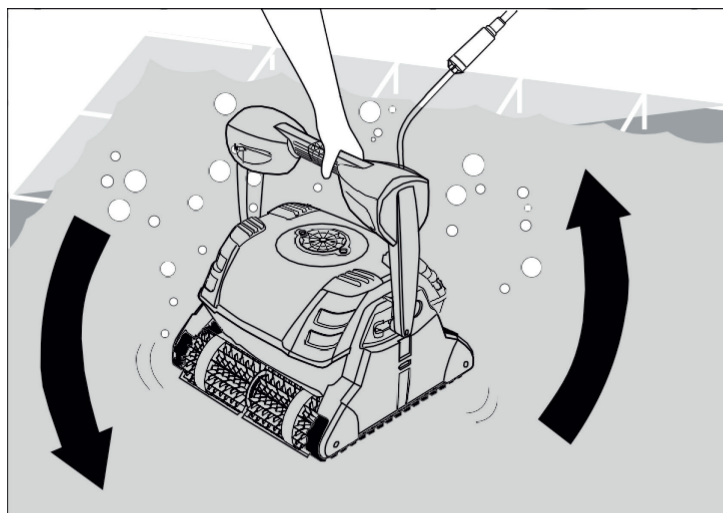

Wciśnij przycisk On/Off na zasilaczu. Odkurzacza rozpocznie pracę w cyklu automatycznym.

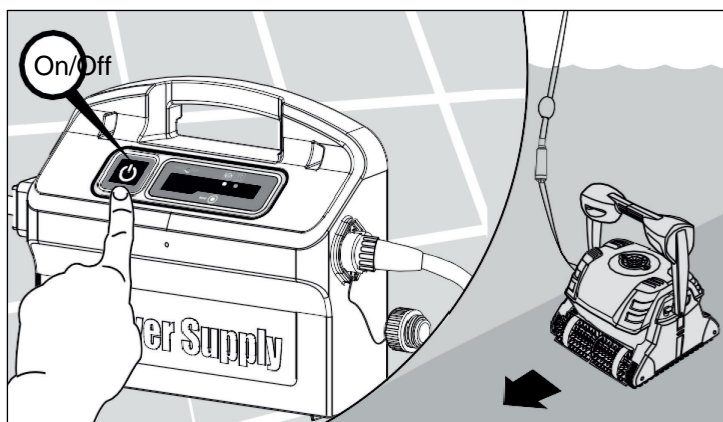

5.3. Wyjmowanie odkurzacza z basenu



Po zakończonym cyklu pracy odkurzacza zatrzyma się automatycznie na dnie basenu.

Aby go wyłączyć wciśnij przycisk On/Off na zasilaczu. Jeżeli odkurzacza nie zakończył cyklu pracy, a chcesz go wyłączyć, naciśnij przycisk On/Off na zasilaczu.

W każdym wypadku po wyłączeniu odkurzacza wyjmij wtyczkę z gniazda sieciowego.

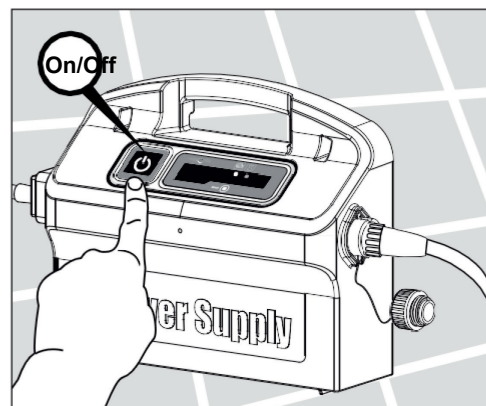

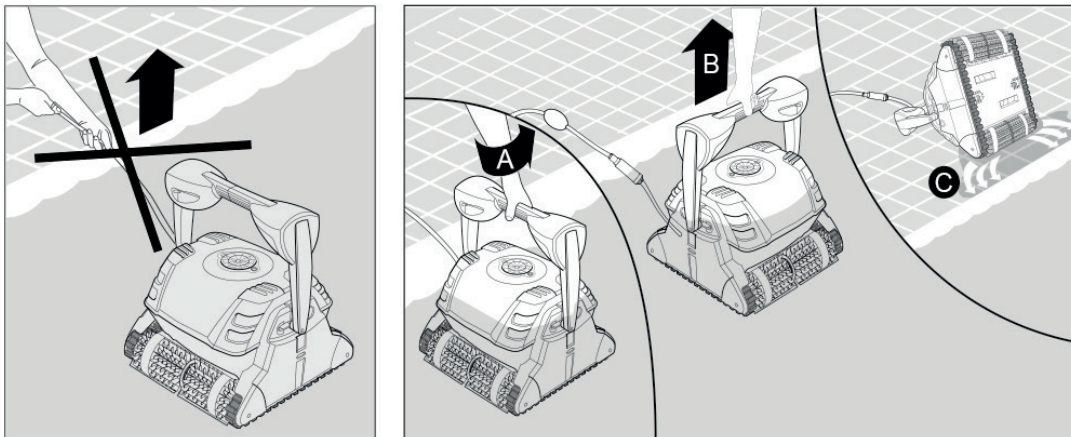

Ciągając delikatnie za przewód pływający zblíž odkurzacz do brzegu basenu, a następnie chwycić go za uchwyt i wyjmij z basenu.

! W ŻADNYM WYPADKU NIE WOLNO WYJMOWAĆ ODKURZACZA Z BASENU CIĄGNĄC GO JEDYNIĘ ZA PRZEWÓD PŁYWAJĄCY.

5.4. Regularne czyszczenie odkurzacza

Wypłukaj worek filtracyjny pod bieżącą wodą najlepiej przy pomocy węża. Wypłukaj także nieczystości z pokrywy dolnej worka oraz ze szczotek odkurzacza.

Okresowo zaleca się wyprać worek w pralce automatycznej nastawiając program do prania delikatnych tkanin..

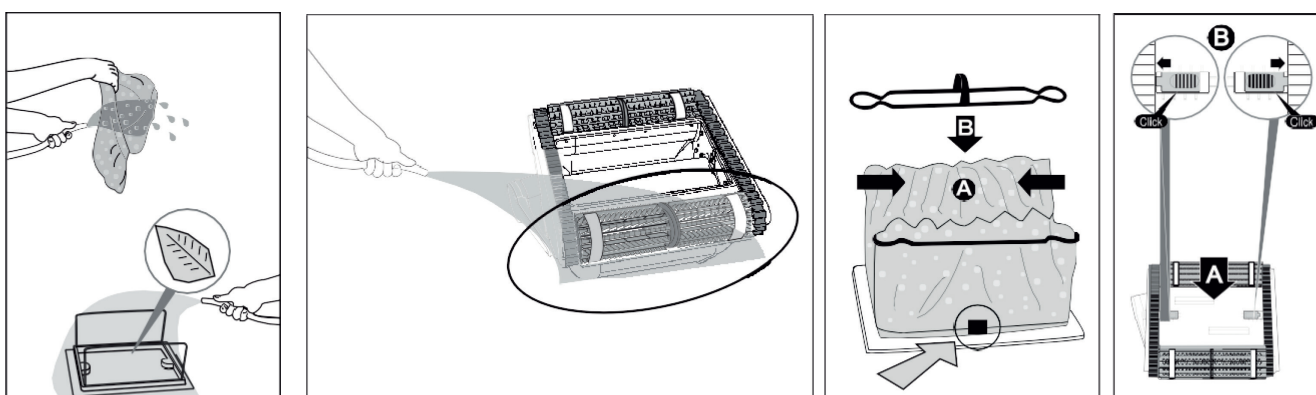
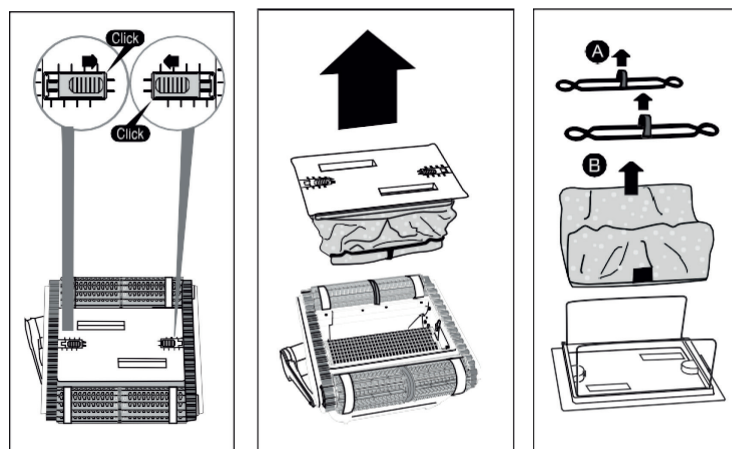

Demontaż i czyszczenie wirnika pompy

! PRZED WYKONANIEM JAKICHKOLWIEK CZYNNOŚCI OBSŁUGOWYCH WYJMIJ WTYCZKĘ Z GNIAZDA SIECIOWEGO 230 V.

Zdemontuj pokrywę wirnika pompy przez odkręcenie dwóch wkrętów za pomocą śrubokręta krzyżakowego. Usuń wszelkie zanieczyszczenia owinięte wokół wirnika, a następnie zamontuj z powrotem pokrywę wirnika pompy.

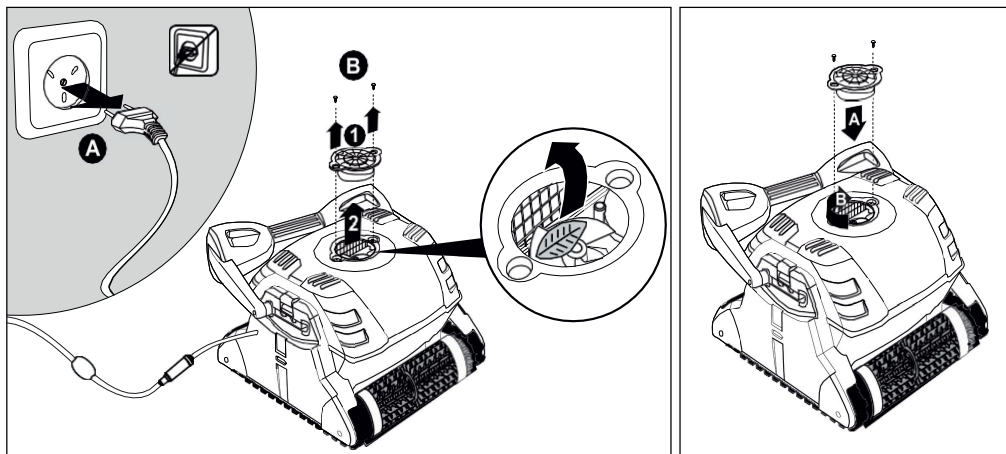

Przewód pływający

Aby usunąć skręcenia przewodu rozciągnij go całkowicie na ziemi i pozostaw przynajmniej jeden dzień na słońcu.

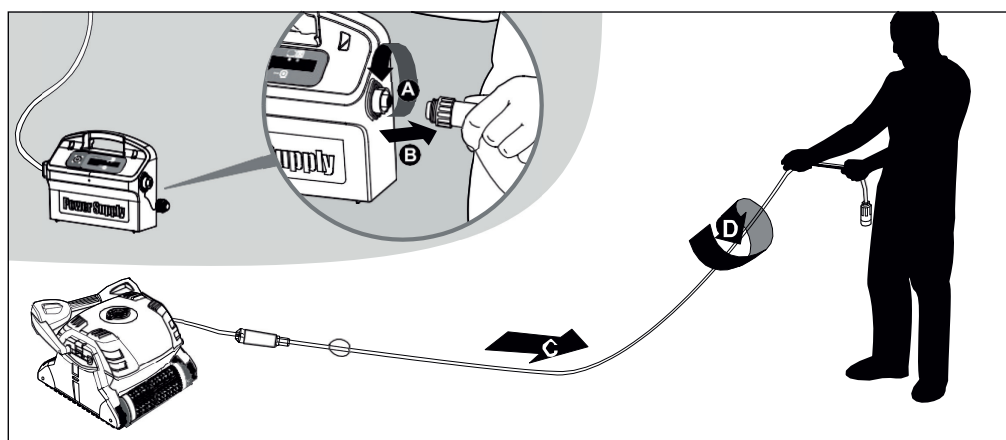

5.5. Przechowywanie odkurzacza

Przy przechowywaniu odkurzacza na dłuższy okres czasu wykonaj następujące czynności:

- sprawdź, czy we wnętrzu odkurzacza nie ma wody,
- dokładnie wymyj worek filtracyjny i umieść na właściwym miejscu,
- zwiń dokładnie przewód pływający na uchwytach wózka,
- przechowuj odkurzacza na wózku lub odwrócony na „plecy” w miejscu nie wystawionym na bezpośrednie promieniowanie słoneczne, a także w miejscu nie narażonym na zbyt wysokie lub ujemne temperatury (5° - 45°C)

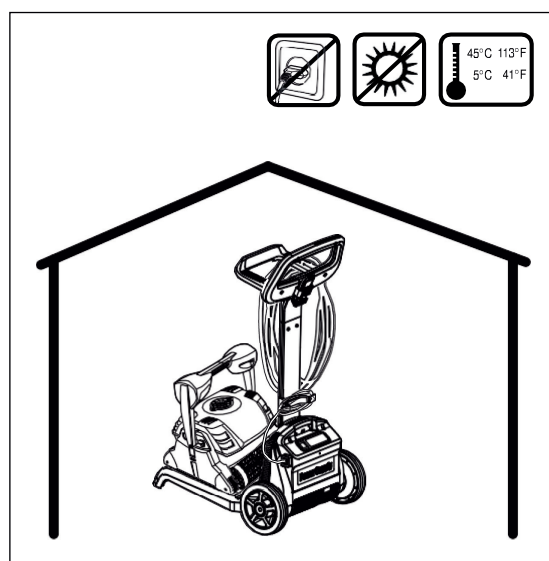

6. ZASILACZ CYFROWY

Zasilacz cyfrowy (impulsowy) ze wskaźnikiem zabrudzenia worka filtracyjnego i zwołki rozpoczęcia pracy.

Prąd wejściowy - 100-250 V AC, 50-60 Hz,
Moc - 180 W
Prąd wyjściowy - <30 V DC
Stopień ochrony - IP 54

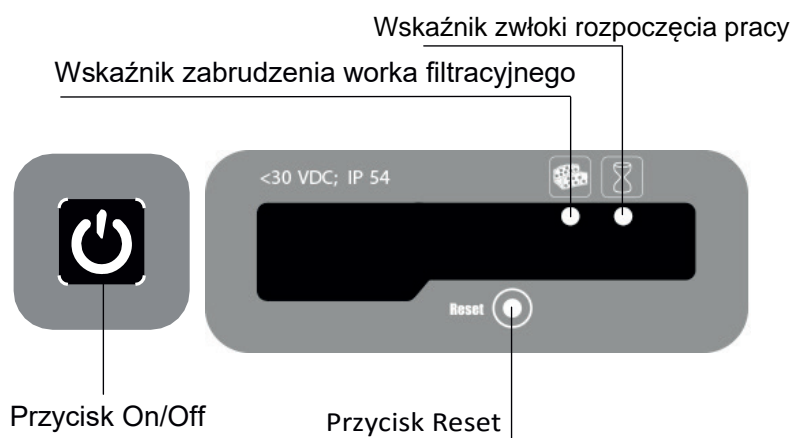
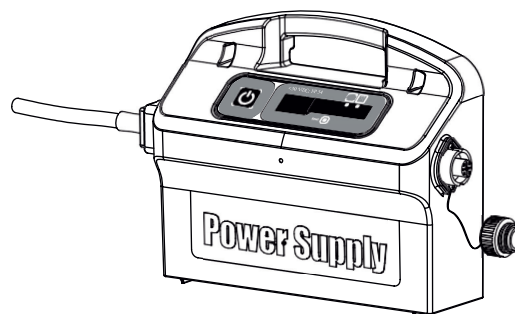

Wskaźnik zabrudzenia worka filtracyjnego i przycisk Reset

Zasilacz wyposażony jest we wskaźnik zabrudzenia worka filtracyjnego.

Czerwona dioda LED sygnalizuje dwa stany zabrudzenia filtra:

- gdy miga – worek jest częściowo zabrudzony,
- gdy świeci – worek jest całkowicie zabrudzony i wymaga czyszczenia.

Jeśli dioda LED nie wyłączy się po opróżnieniu i wyczyszczeniu filtra, naciśnij przycisk RESET w trakcie pracy odkurzacza.



Wskaźnik zwołki rozpoczęcia pracy

Zasilacz wyposażony jest we wskaźnik zwołki, który wskazuje, czy opcja zwołki jest aktywna (ustawiana za pośrednictwem pilota zdalnego sterowania).

7. PILOT ZDALNEGO STEROWANIA

Panel sterowania

Pilot umożliwia wybranie jednego z dwóch trybów pracy – ręcznego lub automatycznego.





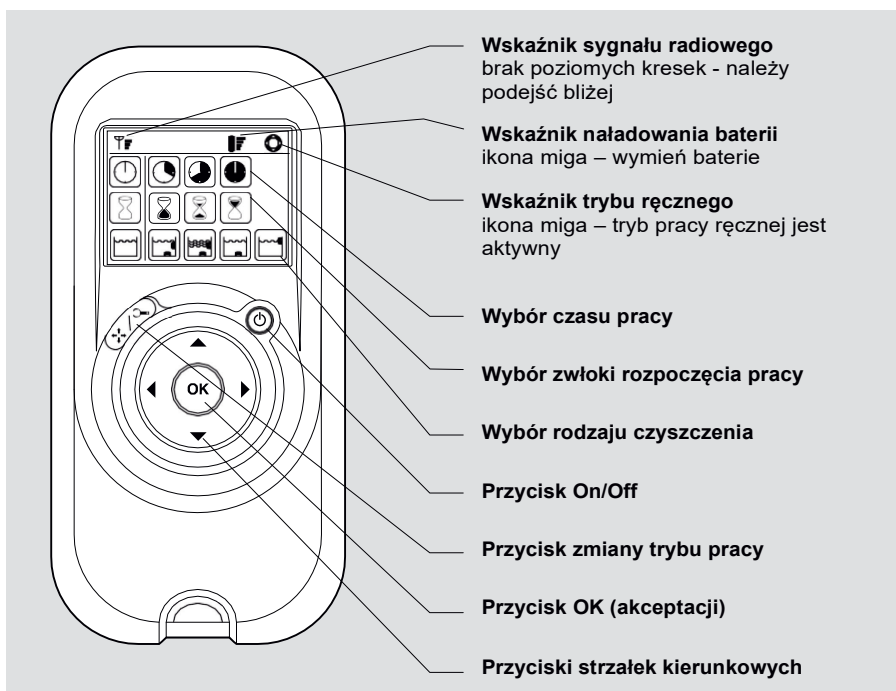







W trybie ręcznym możliwe jest kierowanie ruchami odkurzacza za pomocą przycisków strzałek.

W trybie automatycznym odkurzacz pracuje samodzielnie według zadanego programu, przy czym możliwe jest ustawienie parametrów pracy.



Tryb pracy ręcznej		
<p>Przycisk On/Off</p>	<ol style="list-style-type: none"> 1. Nacisnąć przycisk On/Off i po kilku sekundach dostępny będzie tryb pracy ręcznej sygnalizowany migającą ikonką strzałek u góry z prawej strony wyświetlacza. 2. Ręczne sterowanie odkurzaczem jest możliwe za pomocą przycisków strzałek. 	<p>Przyciski strzałek kierunkowych</p>
Tryb pracy automatycznej		
<p>Przycisk zmiany trybu pracy</p>	<ol style="list-style-type: none"> 1. Aby zmienić tryb pracy ręcznej na tryb automatyczny należy nacisnąć przycisk zmiany trybu pracy (lewy przycisk pod wyświetlaczem). 2. Na wyświetlaczu zostaną pokazane trzy rzędy ikonki obrazujące parametry pracy automatycznej. Każda z zaznaczonych ikonki przedstawia parametr domyślny (fabryczny). 	
<p>Przyciski strzałek kierunkowych</p>	<ol style="list-style-type: none"> 1. Domyślne parametry pracy można zmienić - wyboru nowego parametru pracy dokonujemy za pomocą przycisków strzałek. 2. Akceptacja parametru następuje za pomocą przycisku OK. 	<p>Przycisk OK (akceptacji)</p>

Aby zmienić parametry pracy odkurzacza należy najpierw wybrać tryb pracy automatycznej, a następnie zaprogramować parametry według poniższej tabeli:

 <p>Długość cyklu pracy (czyszczenia)</p>	 <p>Szybki 4 godziny</p>	 <p>Skuteczny 6 godzin (nastawa domyślna)</p>	 <p>Pełny 8 godzin</p>	
 <p>Zwoka rozpoczęcia pracy Umożliwia opadnięcie nieczystości na dno basenu.</p>	 <p>Bez zwłoki (nastawa domyślna)</p>	 <p>Zwłoka 1 godzina</p>	 <p>Zwłoka 2 godziny</p>	
 <p>Wybór rodzajów czyszczenia</p>	 <p>Standard Czyszczenie dna i ścian. (nastawa domyślna)</p>	 <p>Ultra czyszczenie dna i ścian Silniejsze ssanie i wolniejsze ruchy odkurzacza.</p>	 <p>Tylko dno Czyszczenie tylko dna i narożników basenu.</p>	 <p>Tylko ściany Czyszczenie tylko ścian i linii wodnej.</p>

UWAGA:

- W pamięci pilota zapisane zostają zawsze ostatnio wprowadzone parametry z wyjątkiem podanych w następnym punkcie.
- Po zakończeniu cyklu czyszczenia **Ultra czyszczenie dna i ścian** oraz **Tylko ściany** pilot powróci do nastaw domyślnych.
Jeżeli w ciągu dwóch minut żaden przycisk nie zostanie wciśnięty, to pilot wyłączy się.



Odkurzacz basenowy **Wave 100**

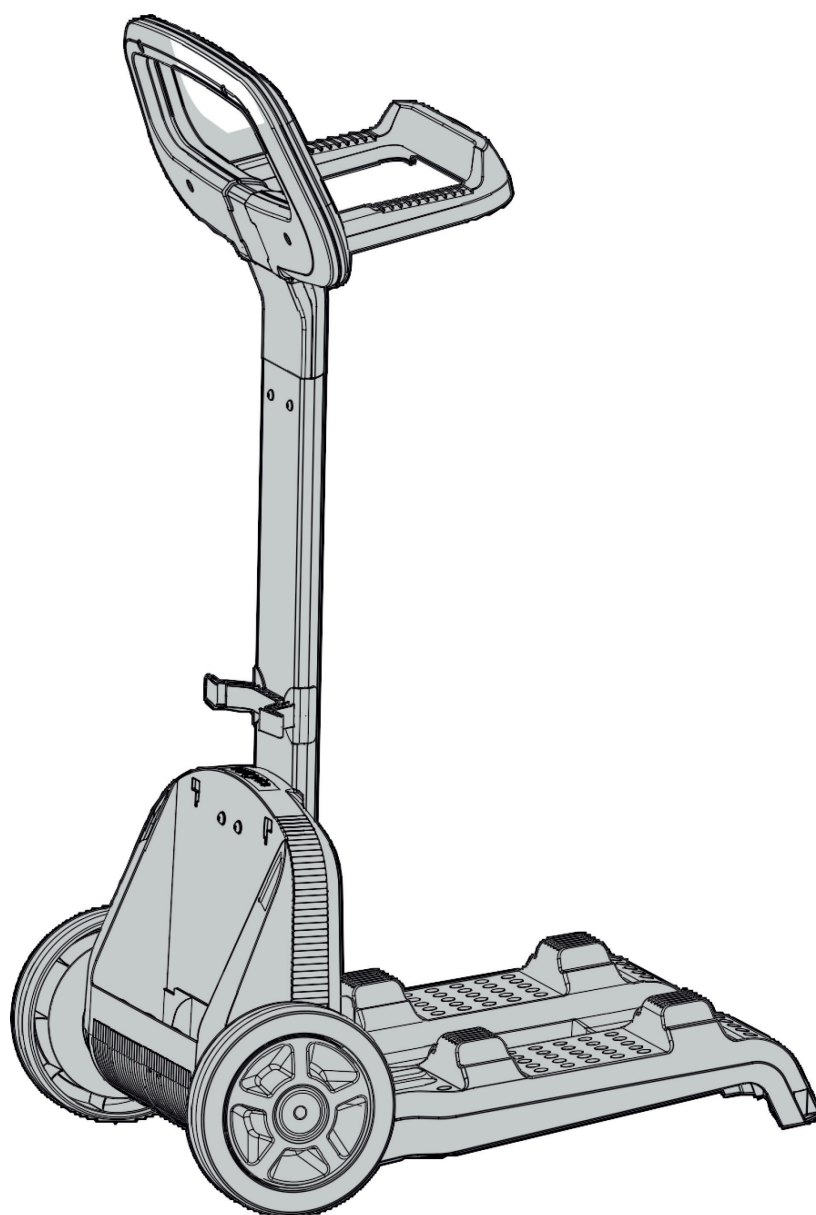

Instrukcja montażu wózka transportowego

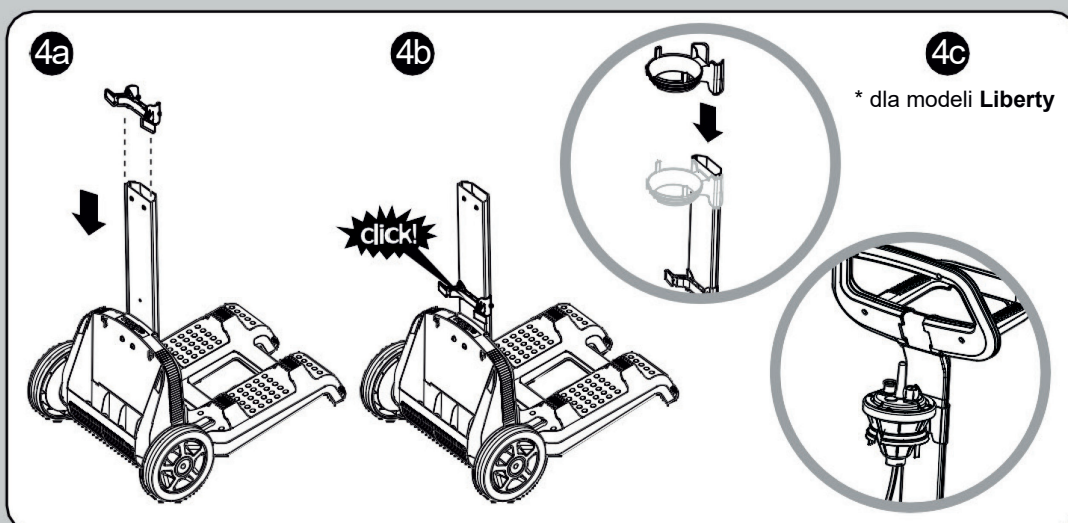
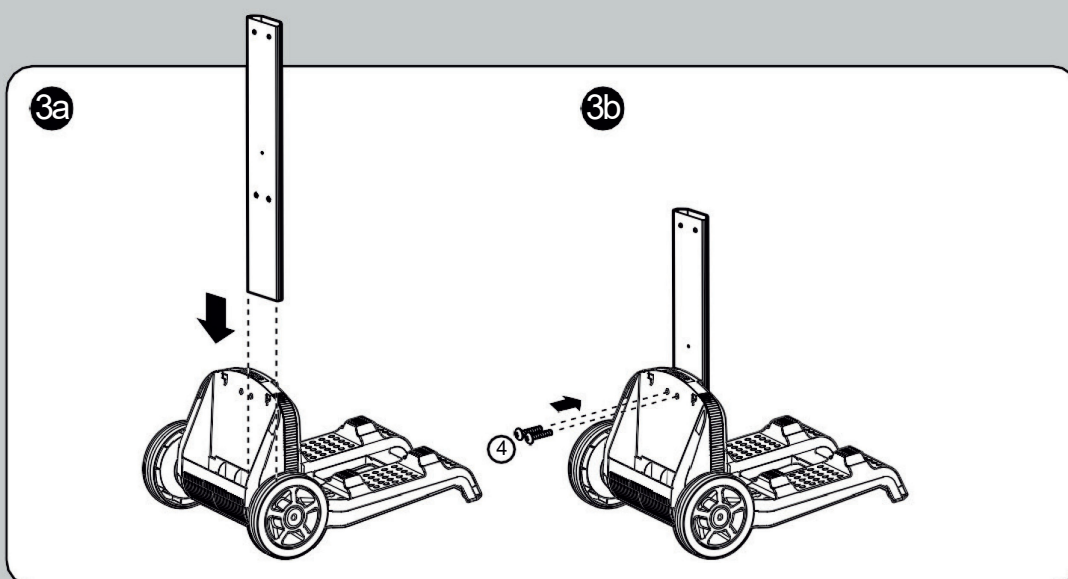
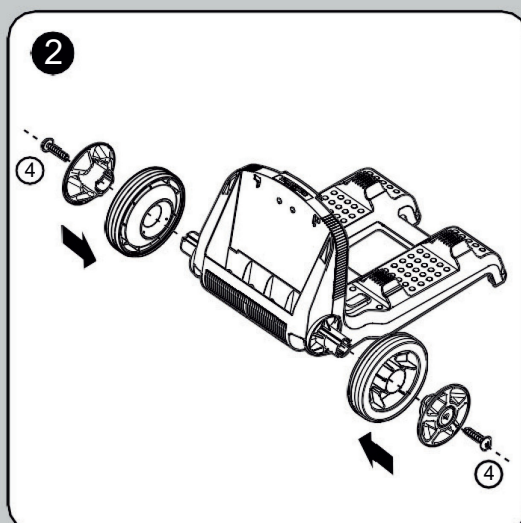
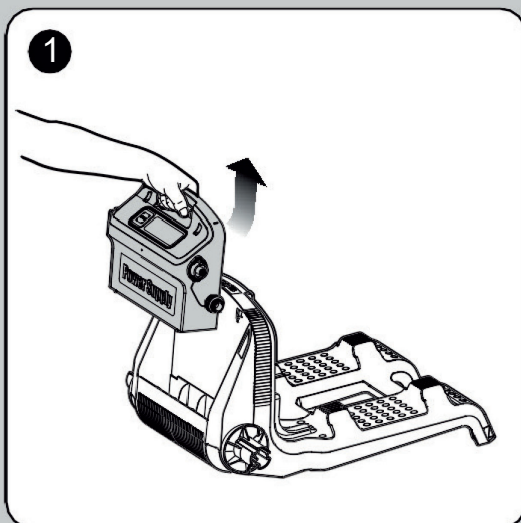
Tłumaczenie instrukcji oryginalnej





1	DIN 7985 A2 M5X35		x 2
2	DIN 127B A2 M5		x 2

3	DIN 1587 A2 M5		x 2
4	WN 1412 A2 KA50X16		x 6

