

Dolphin M5 Bio



Dolphin M5 Bio

Instrukcja obsługi

Tłumaczenie instrukcji oryginalnej

SPIS TREŚCI:

1. WPROWADZENIE	2
2. SPECYFIKACJA	2
3. OSTRZEŻENIA I UWAGI	2
3.1. Ostrzeżenia	2
3.2. Uwagi	2
4. ELEMENTY ODKURZCZA	3
5. UŻYTKOWANIE ODKURZACZA M5 BIO.....	4
5.1. Montaż wózka	4
5.2. Ustawienie wózka i zasilacza	4
5.3. Podłączenie zasilacza	5
5.4. Umieszczenie odkurzacza w basenie	5
5.5. Wyjmowanie odkurzacza z basenu	6
5.6. Czyszczenie wkładów filtracyjnych	7
5.7. Demontaż i czyszczenie wirnika pompy	9
5.8. Instrukcje dotyczące przechowywania	9
6. STOSOWANIE WĘŻA SSAWNEGO	9
7. KORZYSTANIE Z PILOTA ZDALNEGO STEROWANIA	12
7.1. Panel sterowania	12
7.2. Ustawienie trybu automatycznego	13
7.3. Tryb ręcznego sterowania	14
8. CYFROWY ZASILACZ IMPULSOWY	15
8.1. Ustawienie timera tygodniowego	15
8.2. Wskaźnik zapelnienia filtra	15
9. ROZWIĄZYWANIE PROBLEMÓW	16
10. INSTRUKCJA MONTAŻU WÓZKA.....	17

Prowadzenie działalności bez szkody dla środowiska i przestrzeganie zasad prawidłowego postępowania ze użytym sprzętem elektrycznym i elektronicznym to dla nas priorytet. Każdy z nas jest użytkownikiem sprzętu elektrycznego i elektronicznego, a co za tym idzie potencjalnym wytwórcą niebezpiecznego dla ludzi i środowiska odpadu! Z drugiej strony użyty sprzęt to cenny materiał, z którego możemy odzyskać surowce takie jak miedź, cyna, szkło, żelazo, a nawet złoto i srebro.

W trosce o środowisko naturalne, informujemy o systemie zbierania użytego sprzętu elektrycznego i elektronicznego.

Podstawa prawna: art. 13 ust. 1 i 2, pkt 1 i 2 oraz art. 39, ustawy z dnia 11 września 2015 r. o użyтым sprzęcie elektrycznym i elektronicznym

Zostaw użyty sprzęt w sklepie, w którym kupujesz nowe urządzenie

1

Każdy sklep ma obowiązek nieodpłatnego przyjęcia starego sprzętu, jeżeli kupimy w nim nowy sprzęt tego samego rodzaju i pełniący tę samą funkcję.

Zostaw małogabarytowy użyty sprzęt w dużym markecie bez konieczności kupowania nowego

2

Sklepy o powierzchni sprzedaży sprzętu przeznaczonego dla gospodarstw domowych wynoszącej min. 400 m², są zobowiązane do nieodpłatnego przyjęcia w tej jednostce lub w jej bezpośredniej bliskości użytego sprzętu pochodzącego z gospodarstw domowych, którego żaden z zewnętrznych wymiarów nie przekracza 25 cm, bez konieczności zakupu nowego sprzętu przeznaczonego dla gospodarstw domowych.

Oddaj użyty sprzęt elektryczny i elektroniczny w miejscu dostawy

3

Dystrybutor, dostarczając nabywcy sprzęt przeznaczony dla gospodarstw domowych, obowiązany jest do nieodpłatnego odbioru użytego sprzętu pochodzącego z gospodarstw domowych w miejscu dostawy tego sprzętu, o ile użyty sprzęt jest tego samego rodzaju i pełnił te same funkcje co sprzęt dostarczony.

Odniesь użyty sprzęt do punktu zbierania

4

Informację o najbliższej lokalizacji znajdziecie Państwo na gminnej stronie internetowej lub tablicy ogłoszeń urzędu gminy.

Zostaw sprzęt w punkcie serwisowym

5

Jeżeli naprawa sprzętu jest nieopłacalna lub niemożliwa ze względów technicznych, serwis jest zobowiązany do nieodpłatnego przyjęcia tego urządzenia.

Rola użytkowników sprzętu gospodarstwa domowego

6

Gospodarstwa domowe spełniają kluczową rolę w systemie zagospodarowania odpadów użytego sprzętu elektrycznego i elektronicznego z uwagi na możliwość bezpośredniego przekazywania tego rodzaju odpadów do uprawnionych punktów zbierania oraz eliminację niepożądanych i szkodliwych nawyków społecznych skutkujących pozostawianiem użytego sprzętu elektrycznego i elektronicznego w miejscach do tego nieprzewidzianych i nieprzystosowanych.

Zebrany sprzęt trafia do specjalistycznych zakładów przetwarzania, gdzie poddawane są procesom usunięcia z niego składników niebezpiecznych. Pozostałe elementy są odzyskiwane i poddane recyklingowi. Każde urządzenie zasilane prądem lub bateriami powinno być oznakowane symbolem przekreślonego kosza:



Symbol przekreślonego kosza na śmieci umieszczany na sprzęcie, opakowaniu lub dokumentach do niego dołączonych oznacza, że produktu nie wolno wyrzucać łącznie z innymi odpadami. Obowiązkiem użytkownika jest przekazanie użytego sprzętu do wyznaczonego punktu zbiórki w celu właściwego jego przetworzenia. Oznakowanie oznacza jednocześnie, że sprzęt został wprowadzony do obrotu po dniu 13 sierpnia 2005 r.

Przykład użycia zewnętrznego systemu filtracji podczas pracy odkurzacza DOLPHIN M5-BIO

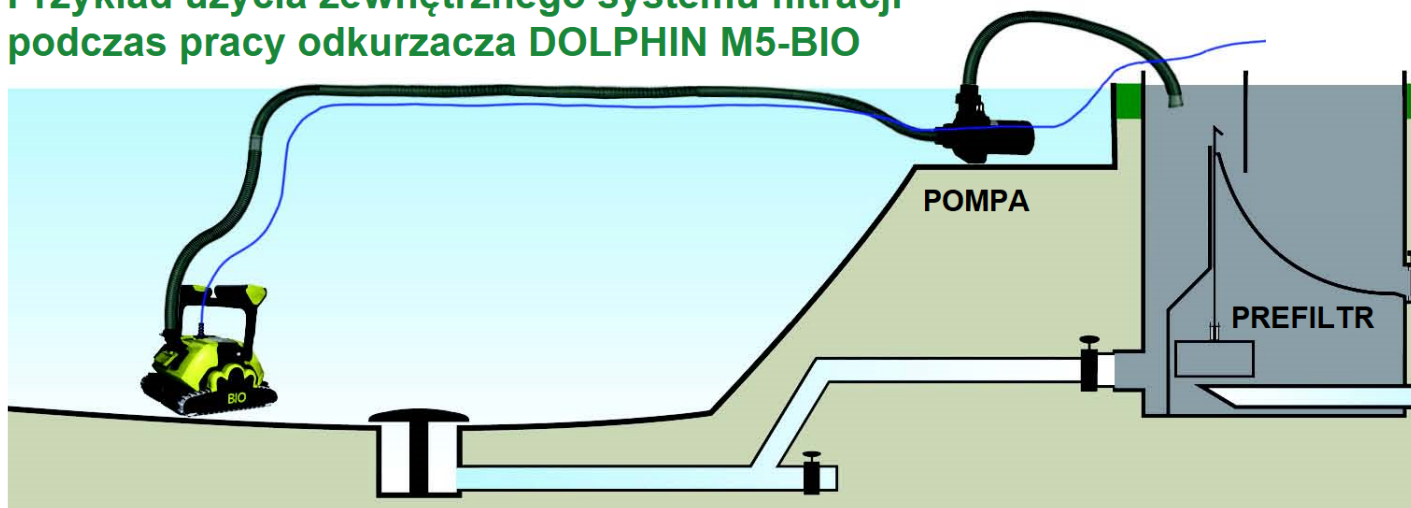

1. WPROWADZENIE

1. DOLPHIN M5 BIO przeznaczony jest do czyszczenia stawów kąpielowych i basenów biologicznych. Został zaprojektowany do radzenia sobie z dużymi ilościami glonów i innych zanieczyszczeń.
2. Robot może pracować w dwóch trybach:
Praca bez zewnętrznego ssania (tryb zwykły - robot zbiera zanieczyszczenia we wbudowanych wkładach filtracyjnych).
Praca z zewnętrznym źródłem ssania: Zalecane jest skonsultowanie się ze sprzedawcą przed podłączeniem robota do zewnętrznej pompy.
Przeznaczony do basenów z dużą ilością glonów i brudu. Zebrane przez robota zanieczyszczenia przenoszone są rurą połączoną z zewnętrzną pompą i filtrem. Rurę można podłączyć praktycznie do każdej standardowej pompy basenowej.
 - W tym trybie pompa zewnętrzna musi być włączona przez cały czas pracy robota.
3. Robot posiada opcję timera tygodniowego, który umożliwi ustawienie harmonogramu sprzątania na najbliższy tydzień.
4. Domyślny czas cyklu pracy wynosi 3 godziny.
5. Za pomocą pilota można zmienić czas cyklu pracy na 2 lub 4 godziny, zgodnie z wymaganiami dotyczącymi czyszczenia basenu.

2. SPECYFIKACJA

Klasa ochrony silnika: IP 68
Minimalna głębokość pracy: 0.80m
Maksymalna głębokość pracy: 5m
Temperatura wody: 6-34°C

3. OSTRZEŻENIA I UWAGI

3.1. Ostrzeżenia

- Używaj wyłącznie oryginalnego zasilacza dostarczonego z robotem.
- Upewnij się, że gniazdko elektryczne jest chronione wyłącznikiem różnicowo-prądowym (GFI) lub jest odpowiednio uziemione.
- Trzymaj zasilacz z dala od wody.
- Umieść zasilacz w odległości co najmniej 3 m od krawędzi basenu. Nie wchodź do basenu, gdy odkurzacz jest w wodzie.
- Odłącz zasilanie przed czyszczeniem lub serwisowaniem odkurzacza.
- Nie należy używać robota do czyszczenia basenu, w którym na dnie znajdują się kamienie. Powoduje to unieważnienie gwarancji.
- Firma Maytronics nie ponosi odpowiedzialności za ewentualne uszkodzenia pompy zewnętrznej.
- Firma Maytronics nie ponosi odpowiedzialności za szkody wyrządzone w roślinności basenowej.

3.2. UWAGI

- Gdy nie jest używany, należy przechowywać robota na wózku w zacienionym miejscu.
- Skrajne zimno i mróz mogą uszkodzić robota. W zimie należy zawsze przechowywać robota w zabezpieczonym miejscu w dodatniej temperaturze.
- Używaj robota wyłącznie w wodzie, której temperatura wynosi 6-34°C.

4. ELEMENTY ODKURZACZA

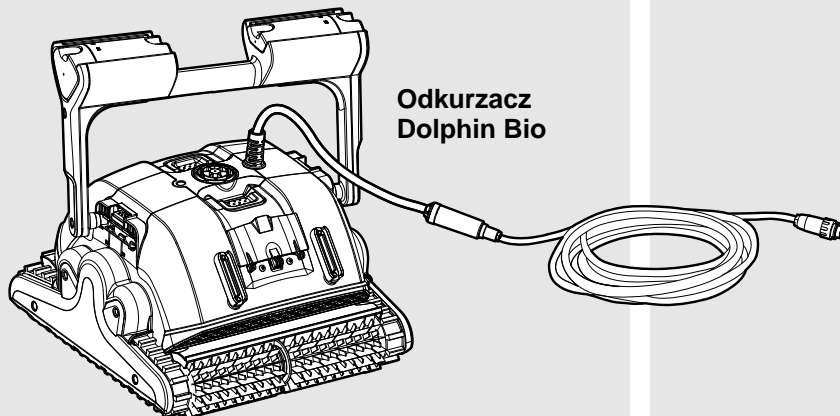

Odkurzacz
Dolphin Bio



Wózek do
transportu i
przechowywania
odkurzacza

Filtracja

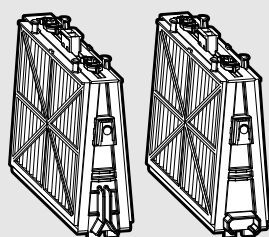

Wkłady z filtrami
siatkowymi -
wiosennymi

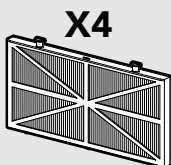

X4
Filtr zgrubny siatkowy

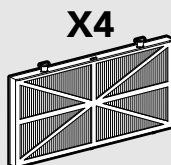

X4
Filtr ultradokładny



Pilot zdalnego sterowania

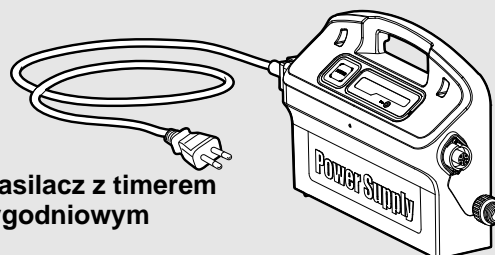

Zasilacz z timerem
tygodniowym

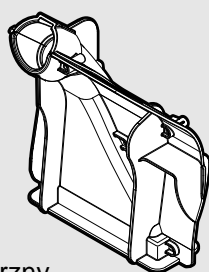

Wewnętrzny
adapter ssący

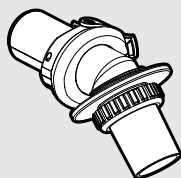

Obrotowa złączka
do podłączenia rury
ssącej

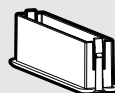

Zaślepka wlotu
ssącego w osłonie
dolnej robota



X10

Klips do łączenia
przewodu z rurą ssącą

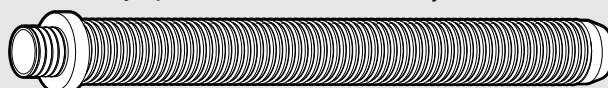

UWAGA: Rura ssąca nie jest dostarczana w komplecie z robotem. Można ją zamówić osobno u lokalnego dystrybutora produktów marki DOLPHIN Maytronics. Dostępna jest w odcinkach 1,17m do łączenia.

* Rura ssąca jest standardową rurą d38 dostępną na rynku.

5. UŻYTKOWANIE ODKURZACZA M5 BIO

5.1. Montaż wózka

Instrukcja montażu wózka transportowego - patrz strona 17.

5.2. Ustawienie wózka i zasilacza

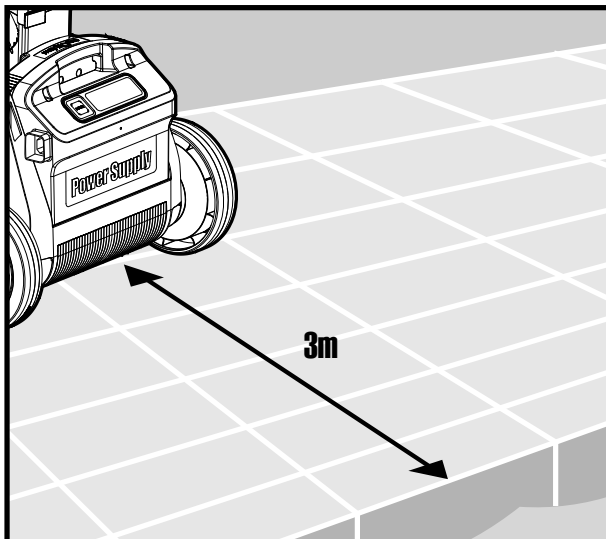

Ustaw zasilacz tak, aby znajdował się mniej więcej na środku dłuższego boku basenu w odległości min. 3m od krawędzi basenu.

Rozwiń przewód pływający odkurzacza i rozciągnij go na całą długość, aby wyprostować wszystkie ewentualne załamania/skręcenia.

Regulacja kąta nachylenia uchwyty

Kąt uchwyty można regulować, aby określić prędkość, z jaką robot posuwa się wzdłuż linii wody.

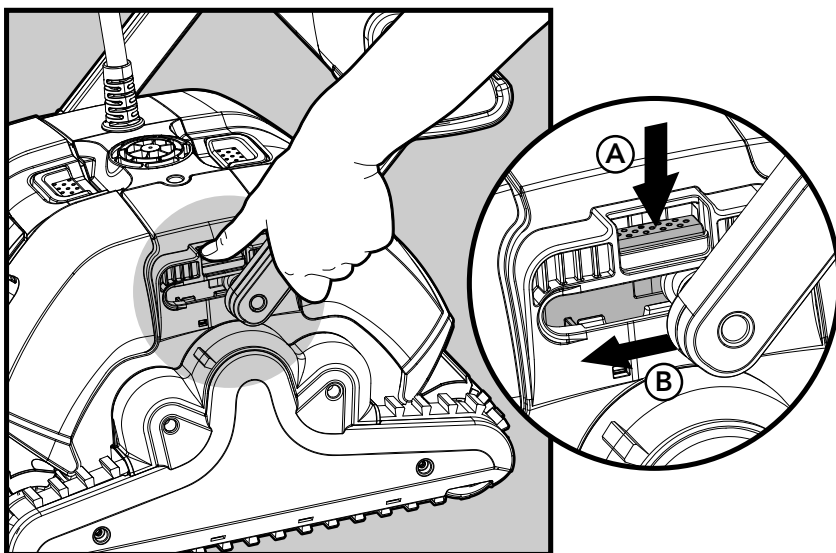

Aby wyregulować kąt nachylenia uchwyty:

- A. Naciśnij zatrzask w dół i przytrzymaj go w odpowiedniej pozycji.
- B. Przesuń uchwyt do żądanej pozycji i zwolnij zatrzask, aby utrzymać uchwyt w miejscu.

5.3. Podłączenie zasilacza

Podłącz przewód pływający do zasilacza tak, aby wypustka (prowadnica) we wtyczce przewodu (1) pasowała do rowka w gnieździe zasilacza. Dokręć wtyczkę zgodnie z ruchem wskazówek zegara (2).

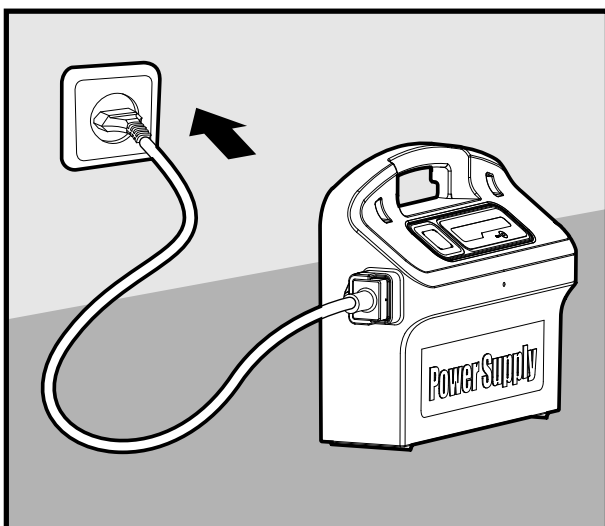
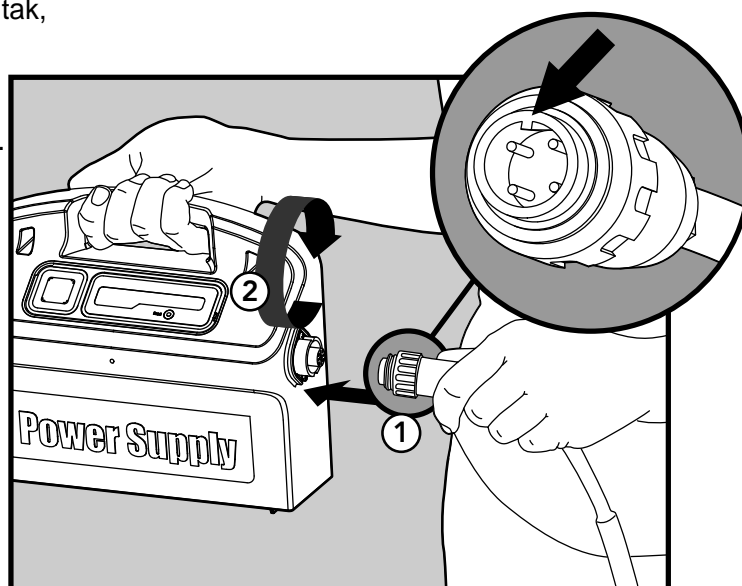

Podłącz zasilacz do gniazda i pozostaw go w pozycji OFF (wyłączony).

5.4. Umieszczenie odkurzacza w basenie



Położ odkurzacza na lustrze wody i pozwól aby swobodnie opadł na dno. Upewnij się, że nic nie utrudnia przemieszczania się przewodu pływającego. Umieść w wodzie taką ilość przewodu pływającego, aby odkurzacza mógł swobodnie dotrzeć do najdalszego miejsca w basenie.

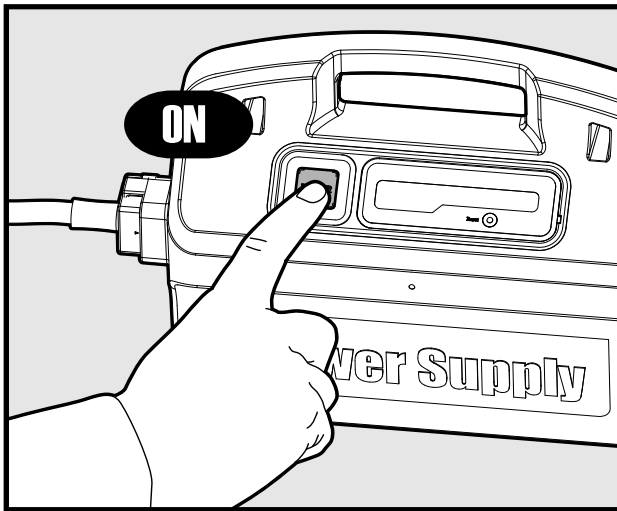

Włącz zasilanie. Robot rozpocznie teraz pełny cykl czyszczenia. Po zakończeniu cyklu automatycznie się wyłączy.

5.5. Wyjmowanie odkurzacza z basenu



1. Wyłącz robota i odłącz zasilacz od gniazda.

2. Używając przewodu pływającego, ostrożnie przyciągnij robota do lustra wody. Chwyć za uchwyt i wyjmij robota z wody.

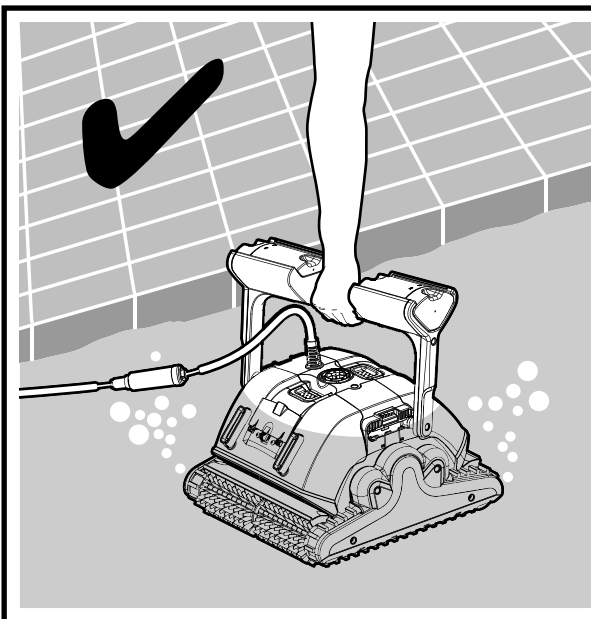
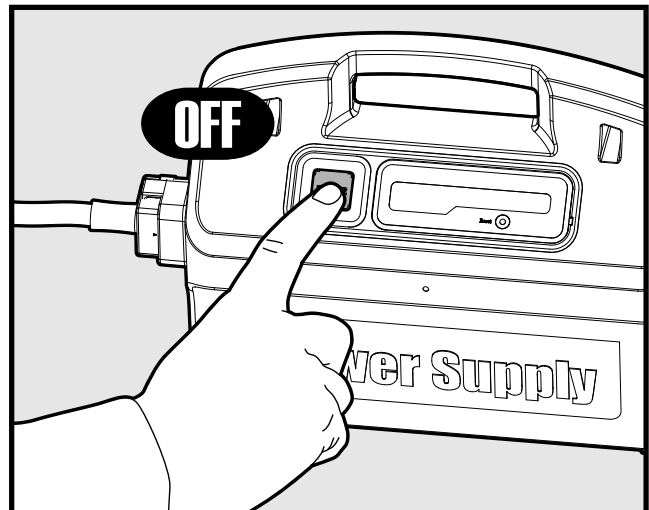

NIE WYCIĄGAJ ROBOTA Z BASENU ZA POMOCĄ KABLA

3. Pozostaw odkurzacz na brzegu basenu, aby zgromadzona w nim woda mogła swobodnie wypłynąć.
4. Wyczyść wkłady filtracyjne.
5. Po każdym cyklu czyszczenia opłucz wszystkie szczotki czystą wodą.
6. Umieść robota na wózku w zacienionym miejscu.

5.6. Czyszczenie wkładów filtracyjnych

Uwaga: Nie dopuść do wyschnięcia wkładów filtracyjnych przed ich wyczyszczeniem.



- Odłącz zasilanie przed przystąpieniem do jakichkolwiek czynności serwisowych, również przed czyszczeniem wkładów filtrujących.

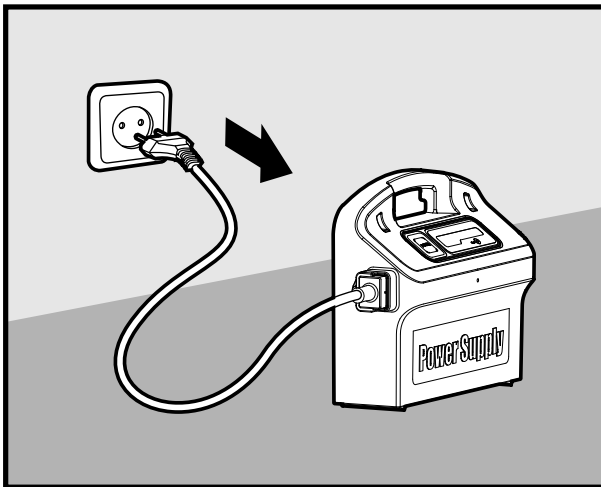

1. Otwórz pokrywę filtrów i wyjmij wkłady z obu stron robota.
2. Otwórz zatrzaski i wyjmij filtry.

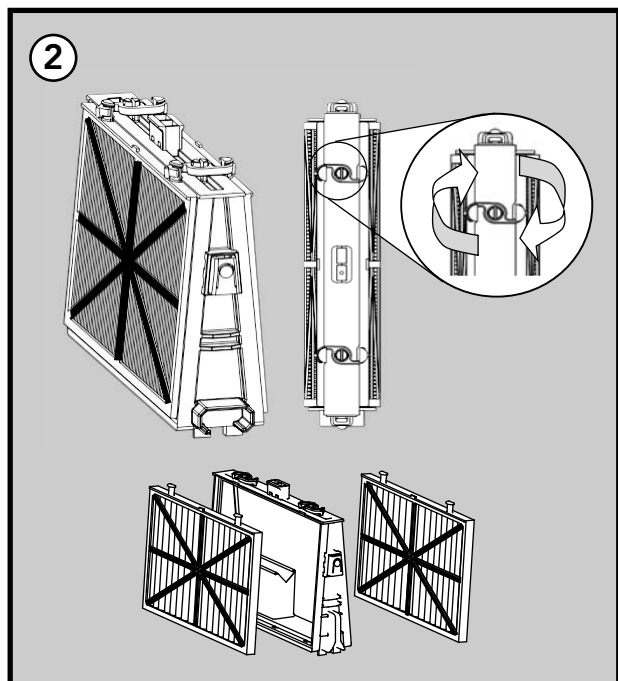
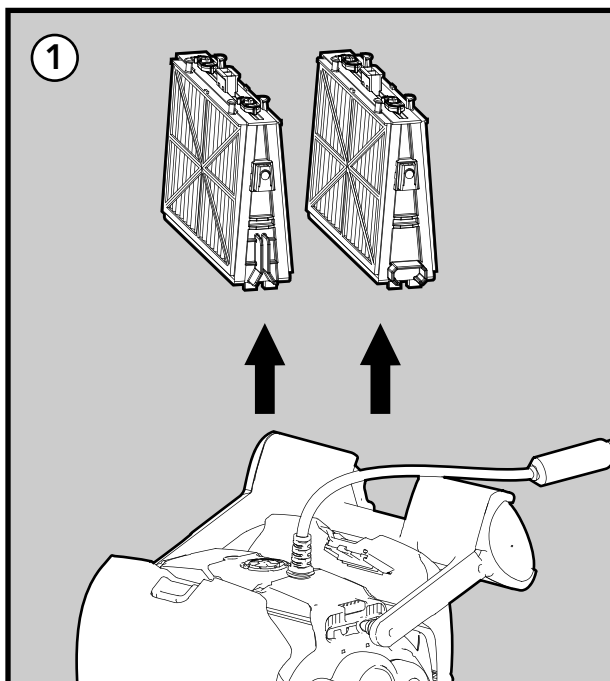

3. Wyczyść dokładnie filtry strumieniem wody pod niskim ciśnieniem.

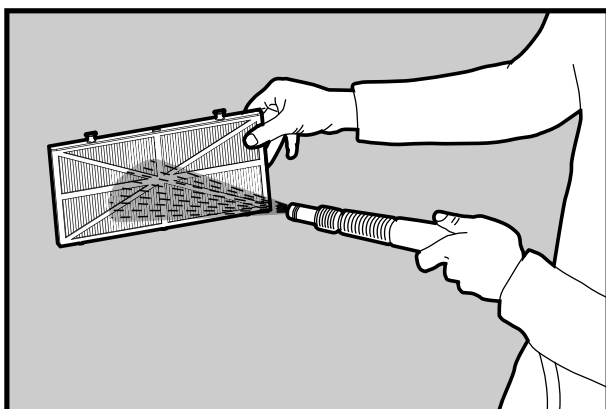

4. Złóż ponownie elementy filtra:

Włóż wypustki na spodzie panelu filtrującego do rowków w ramie podstawy, a następnie zamknij zatrzask „S”.

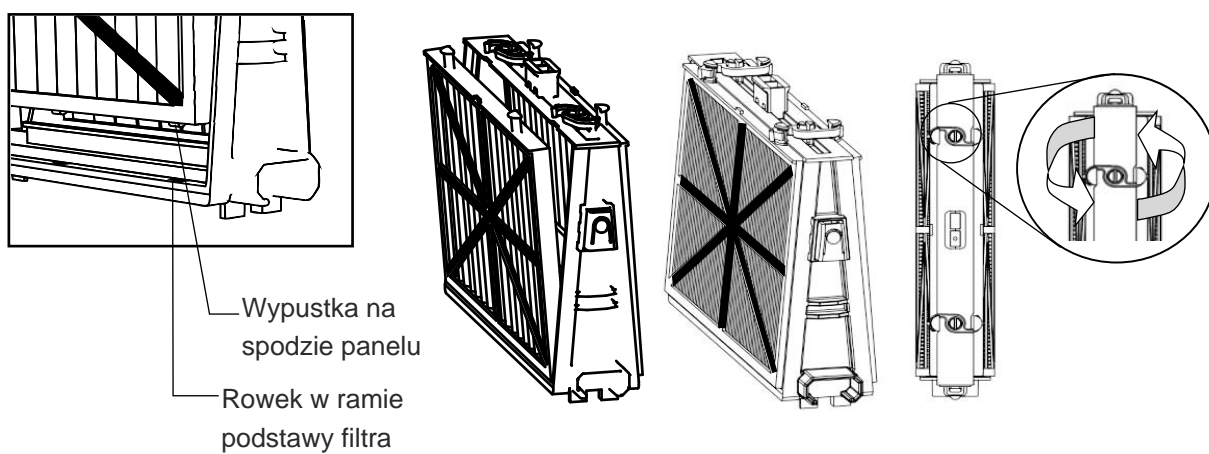

Ponownie zamontuj ramy podstawy z filtrami zgodnie ze schematem.

⚠ NIE WKŁADAJ FILTRÓW NA SIŁĘ.

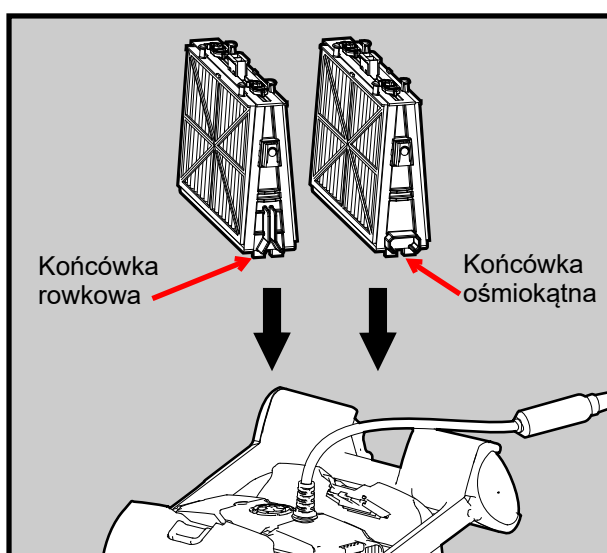

5.7. Demontaż i czyszczenie wirnika pompy

 Odłącz zasilanie przed czyszczeniem.

Zdemontować pokrywę wirnika i wyczyścić okolice obudowy wirnika, a następnie ponownie zamontować. (Użyj śrubokręta krzyżakowego).

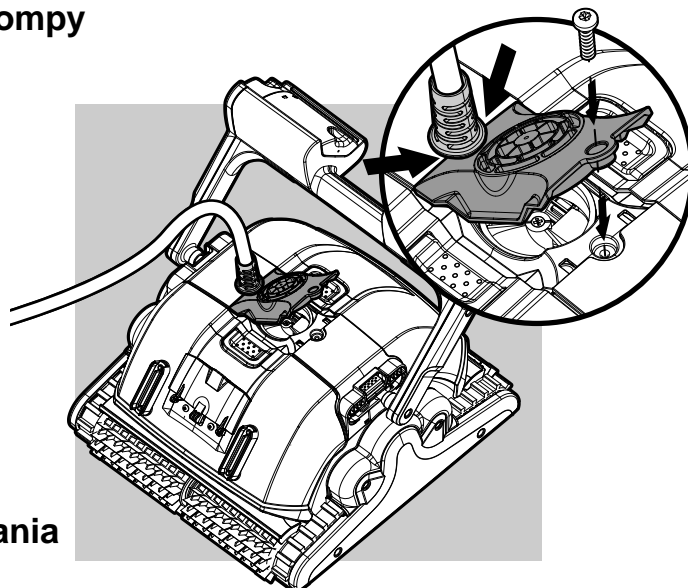

5.8. Instrukcje dotyczące przechowywania

Zwiń przewód pływający tak, aby nie tworzyły się na nim załamania i skręcenia. Przechowuj wraz z odkurzaczem na wózku transportowym.

- Nie przechowuj robota w miejscu narażonym na bezpośrednie działanie promieni słonecznych.
- Nie przechowuj robota w miejscu narażony na deszcz, nadmierne ciepło lub mróz.
- Dokładnie wyczyść wszystkie wkłady filtracyjne. Dla bezpieczeństwa wyjmij baterie z pilota.
- Upewnij się, że w odkurzaczu nie pozostała woda.

6. STOSOWANIE WĘŻA SSAWNEGO

1. Otwórz pokrywy filtrów i wyjmij wkłady z obu stron robota.

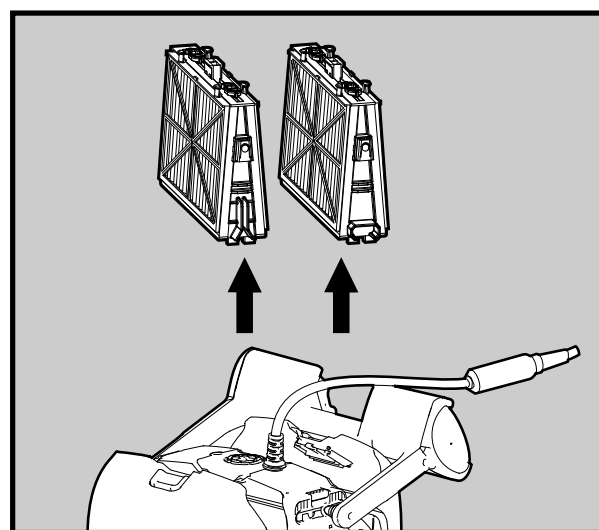
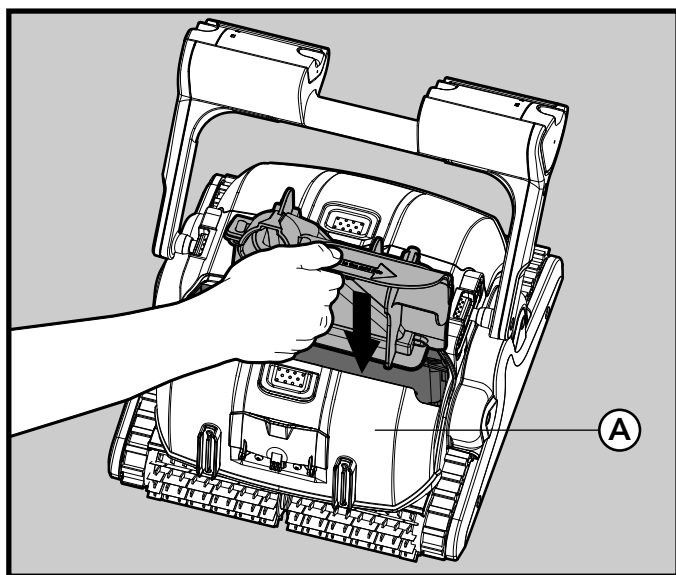

2. Włóż wewnętrzny adapter ssący do robota. Umieść go od strony obudowy, na której znajduje się klapka przyłącza rurowego (A). Dociśnij adapter do prawej ściany i opuść go (patrz strzałka kierunkowa na adapterze), aż dotrze do wlotu ssącego dolnej obudowy robota.

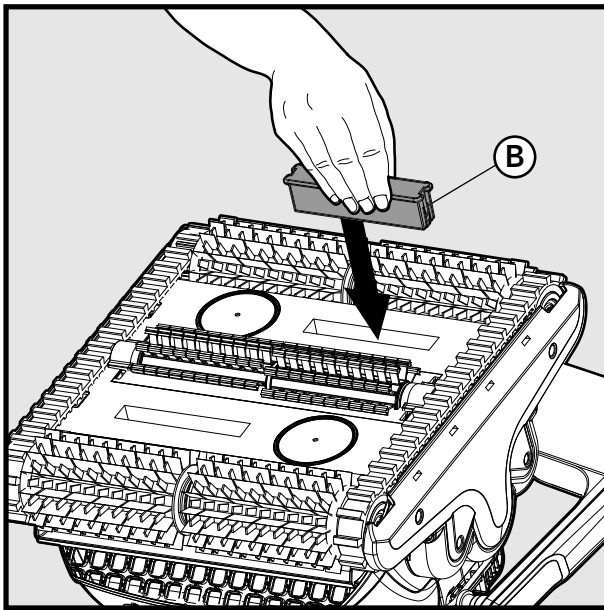

3. Włóż zaślepkę do wlotu ssącego, który znajduje się po przeciwnej stronie niż adapter ssący.

Aby wyjąć zaślepkę z wlotu ssania, wciśnij zaczepy (B) po obu stronach zaślepki i pociągnij.

4. Otwórz klapkę złączki do rury, pociągając ją w dół. Włóż złączkę obrotową do adaptera ssącego, regulując wycięcie tak, aby było skierowane do góry.

Aby wyjąć złączkę, naciśnij wypustkę (C) znajdującą się po jej lewej stronie.

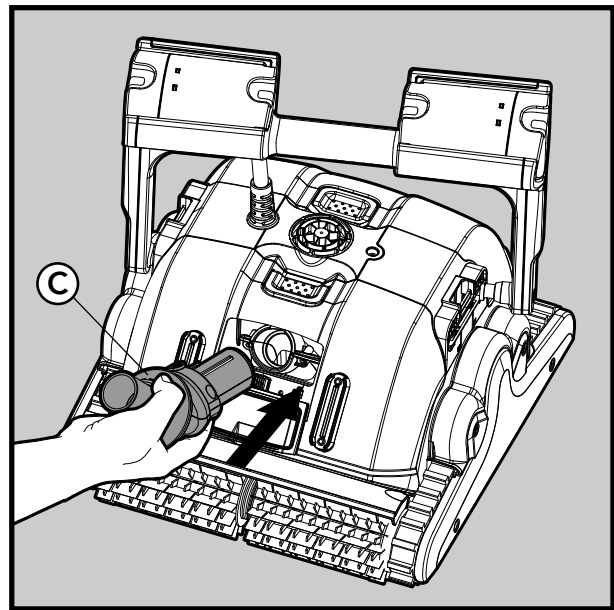

5. Podłącz rurę ssącą do złączki obrotowej, dociskając ją do czarnej nakrętki. Nie dokręcać rury do nakrętki. Upewnij się, że między nakrętką, a rurą (D) jest niewielka przestrzeń.

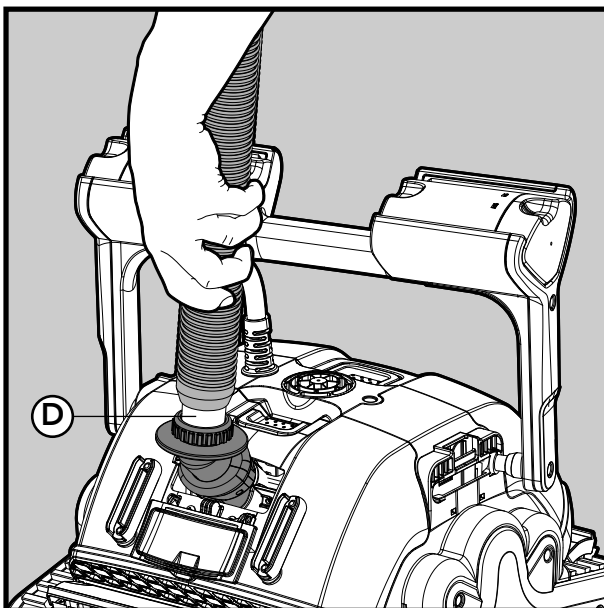

6. Podłącz przewód pływający do rury ssącej za pomocą łączników zaciskowych (10 sztuk).
 - 6.1 Włóż przewód pływający do mniejszego zacisku.
 - 6.2 Zatrzaśnij rurę ssącą w większym zacisku.
 - 6.3 Aby zapobiec skręcaniu się przewodu i rury, należy umieścić złączki zaciskowe równomiernie na całej ich długości.

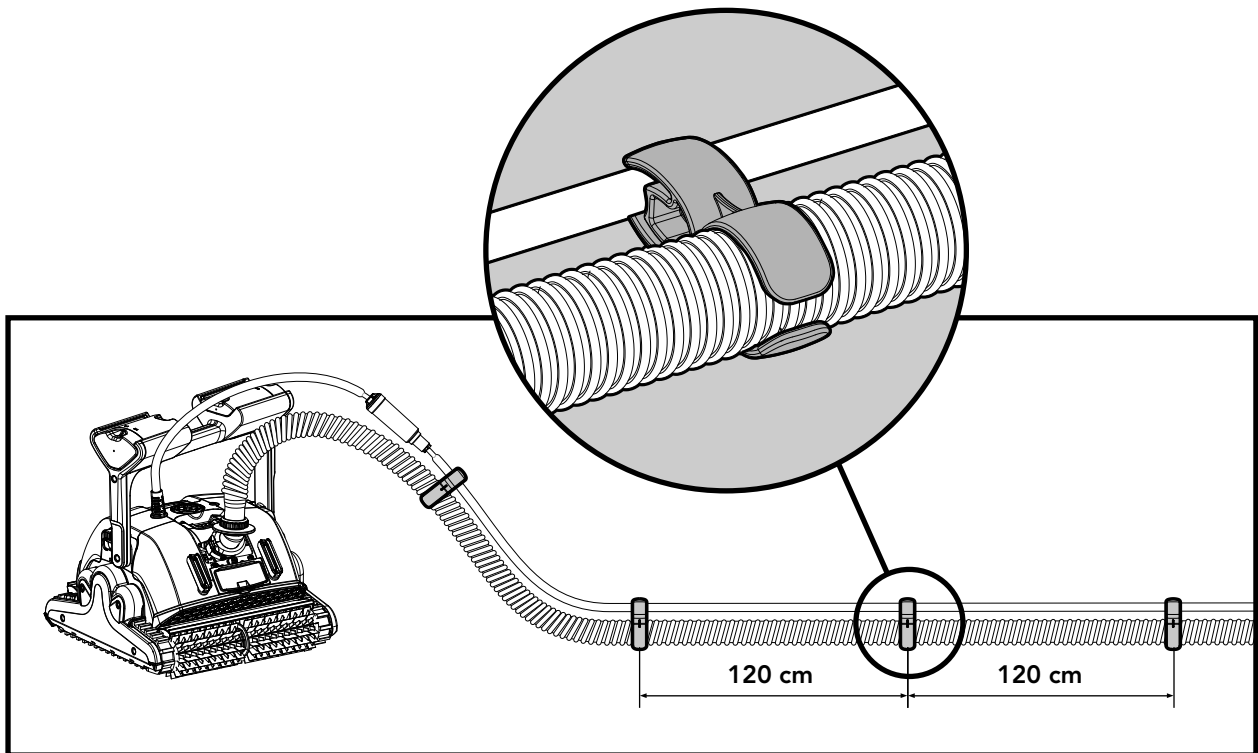

! UWAGA:

1. Aby uniknąć skręcenia/splątania rury, używaj rury o minimalnej długości, niezbędnej do dotarcia robota do wszystkich miejsc w basenie.
2. Ważne: Przed wyjęciem robota z basenu wyłącz pompę, aby zapobiec zasysaniu powietrza.
3. Zaleca się wyjmowanie robota z wody co najmniej raz w tygodniu, aby uniknąć gromadzenia się glonów na szczotkach. Nagromadzenie glonów utrudnia robotowi wspinanie się po ścianach basenu.
4. Zawsze wyjmuj robota z wody za uchwyt. Pociągnij robota za pływający kabel (nie za rurę!) do krawędzi basenu, a następnie wyciągnij go z wody za uchwyt.
5. Gdy robot pracuje z filtrem zewnętrznym, zignoruj wskaźnik zapelnienia filtra.
6. Zawsze upewnij się, że pompa zewnętrzna działa, gdy robot pracuje w trybie ssania zewnętrznego. Zewnętrzna pompa może pracować, gdy robot jest wyłączony.
7. Robot nie będzie sprzątał obszarów z roślinami, jeśli są one wyższe niż dno basenu.
8. Minimalna wydajność ssania pompy **10m³/h** jest zalecana dla uzyskania optymalnej skuteczności czyszczenia. Nie ma maksymalnego limitu.
9. W zależności od stanu basenu robot może nie wspiąć się na linię wody.

7. KORZYSTANIE Z PILOTA ZDALNEGO STEROWANIA

Pilot zdalnego sterowania (RCU) oferuje dwa tryby pracy – tryb automatyczny i tryb ręczny.

W trybie automatycznym można zmieniać parametry/programy czyszczenia.





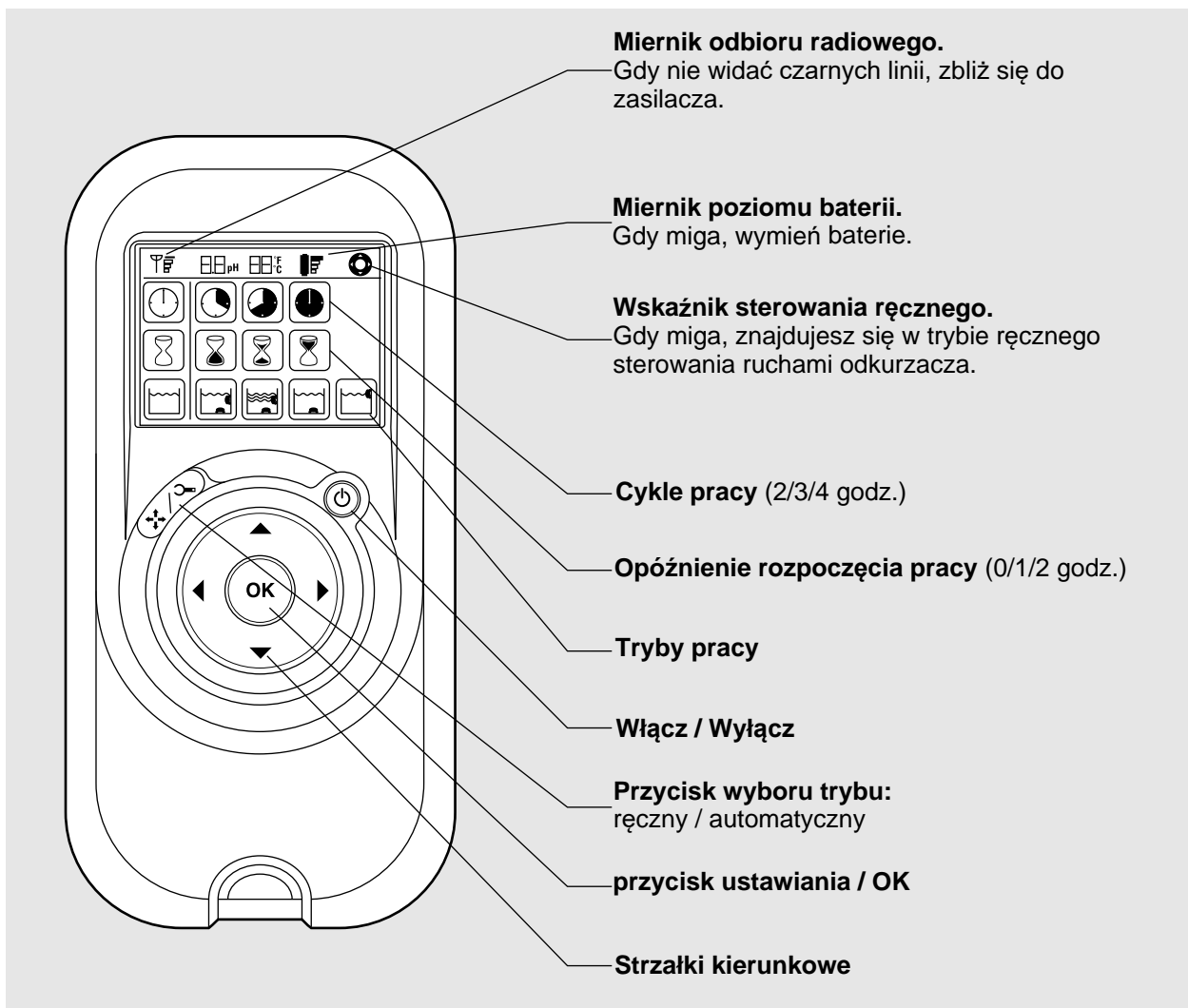







W trybie ręcznym można sterować ruchami odkurzacza.

7.1. Panel sterowania



7.2. Ustawienie trybu automatycznego

Naciśnij przycisk wyboru ręcznego/automatycznego, a następnie wybierz żądane parametry zgodnie z poniższą tabelą:

 <p>Wskaźnik cyklu czyszczenia Określa długość cyklu czyszczenia.</p>	 <p>Szybki 2 godziny</p>	 <p>Skuteczny 3 godziny Do codziennego czyszczenia (Nastawa domyślna)</p>	 <p>Pełny 4 godziny</p>	
 <p>Zwłoka rozpoczęcia pracy. Określa, kiedy odkurzacz zacznie działać. Opóźnienie umożliwia opadnięcie zanieczyszczeń na dno.</p>	 <p>Bez opóźnienia (nastawa domyślna) Odkurzacz rozpocznie pracę natychmiast po włączeniu.</p>	 <p>Zwłoka 1 godzina Odkurzacz rozpocznie pracę 1 godzinę po włączeniu.</p>	 <p>Zwłoka 2 godziny Odkurzacz rozpocznie pracę 2 godziny po włączeniu.</p>	
 <p>Wybór rodzaju czyszczenia</p>	 <p>Standardowe czyszczenie dna i ścian. (Nastawa domyślna)</p>	 <p>Ultra czyszczenie dna i ścian. Wolniejsze ruchy - dokładniejsze czyszczenie.</p>	 <p>Tylko dno. Czyści tylko dno i narożniki basenu.</p>	 <p>Tylko ściany. Dokładniejsze czyszczenie ścian i linii wodnej.</p>

Uwaga:

- Jeśli w ciągu dwóch minut nie zostanie naciśnięty żaden przycisk, pilot automatycznie się wyłączy. Robot będzie kontynuował pracę zgodnie z ostatnio wybranymi ustawieniami.
- Ostatnio wybrane ustawienia są automatycznie zapisywane. Następnym razem, gdy robot zacznie działać, będzie sprzątał zgodnie z ostatnią konfiguracją wykonaną na pilocie.

7.3. Tryb ręcznego sterowania

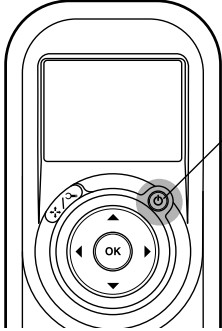
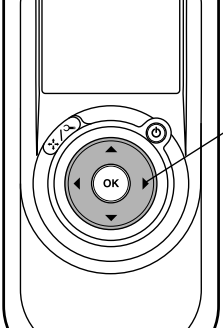
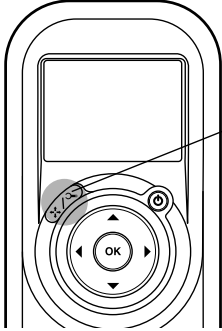
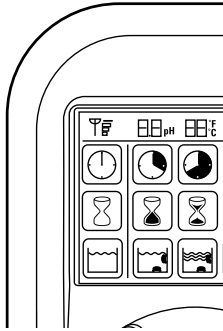
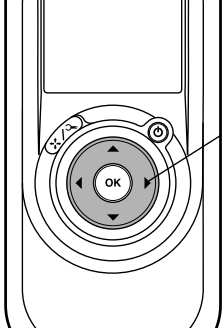
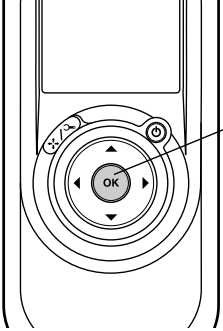
Tryb ręcznego sterowania		
 <p>Przycisk ON/OFF Włącz/Wyłącz</p>	<ol style="list-style-type: none"> 1. Naciśnij raz przycisk włącz/wyłącz. Pilot zdalnego sterowania uruchomi się w trybie ręcznego sterowania kierunkiem jazdy robota. 2. Użyj przycisków kierunkowych (patrz po prawej), aby sterować ruchami robota w basenie. 	 <p>Przyciski kierunkowe</p>
Wyjście z ręcznego trybu sterowania kierunkiem		
 <p>Przycisk wyboru trybu</p>	<ol style="list-style-type: none"> 1. Aby wyjść z trybu ręcznego sterowania kierunkiem, naciśnij tylko raz przycisk wyboru trybu (patrz po lewej). 2. Wyświetlacz pilota włączy się i zostaną wyświetlone trzy rzędy ikon funkcji, ustawione w trybie domyślnym. (patrz po prawej) 	
 <p>Przyciski kierunkowe</p>	<ol style="list-style-type: none"> 3. Aby zmienić parametry, naciśnij strzałkę w górę lub w dół. Aby wybrać ustawienia parametrów, użyj strzałek w prawo lub w lewo (patrz po lewej). 4. Po wybraniu żądanej funkcji naciśnij przycisk OK w celu potwierdzenia danego wyboru (patrz po prawej). 	 <p>Przycisk OK - potwierdzenia wyboru</p>

8. CYFROWY ZASILACZ IMPULSOWY

Cyfrowy zasilacz impulsowy z zegarem tygodniowym i wskaźnikiem zapelnienia worka filtracyjnego

- Prąd wejściowy: 100-250 V AC
- 50-60 Hz
- 180 W
- Prąd wyjściowy < 30 VDC
- Klasa ochrony: IP 54

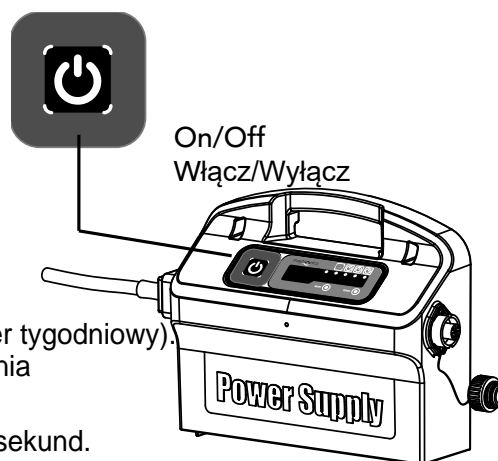

8.1. Ustawienie timera tygodniowego

Zasilacz posiada tygodniowy programator czasowy (Timer tygodniowy). Pozwala ustawić harmonogram automatycznego sprzątania na nadchodzący tydzień.

Po włączeniu zasilania 3 diody LED będą migać przez 5 sekund.

W tym czasie, naciskając przycisk SELECT, możesz wybrać harmonogram czyszczenia basenu na nadchodzący tydzień.

WAŻNE: Robot zawsze rozpocznie pracę po ustawieniu.

LED 1 – Robot będzie automatycznie pracował każdego dnia przez pełny cykl – 7 razy w tygodniu.

LED 2 – Robot będzie automatycznie pracował co drugi dzień przez pełny cykl – 3 razy w tygodniu.

LED 3 – Robot będzie automatycznie pracował co 3 dni – 2 razy w tygodniu.

Jeżeli w ciągu pierwszych 5 sekund po włączeniu zasilania nie naciśniesz żadnego z przycisków, robot wykona tylko jeden cykl.

Gdy robot pracuje w trybie timera tygodniowego, dioda LED będzie stale migać pomiędzy cyklami.

Pod koniec tygodnia zasilacz automatycznie się wyłącza. Wtedy musisz ponownie zaprogramować robota na następny tydzień.

8.2. Wskaźnik zapelnienia filtra

Zasilacz wyposażony jest we wskaźnik stanu worka filtracyjnego.

Czerwona dioda LED wskazuje dwa stany filtra.

- Gdy miga – Filtr jest częściowo zapelniony (zablokowany przepływ).
- Gdy się świeci – Filtr jest całkowicie zapelniony i należy go koniecznie opróżnić i wyczyścić.

Jeśli dioda LED nie zgaśnie po opróżnieniu i wyczyszczeniu filtra, naciśnij przycisk RESET podczas pracy robota.

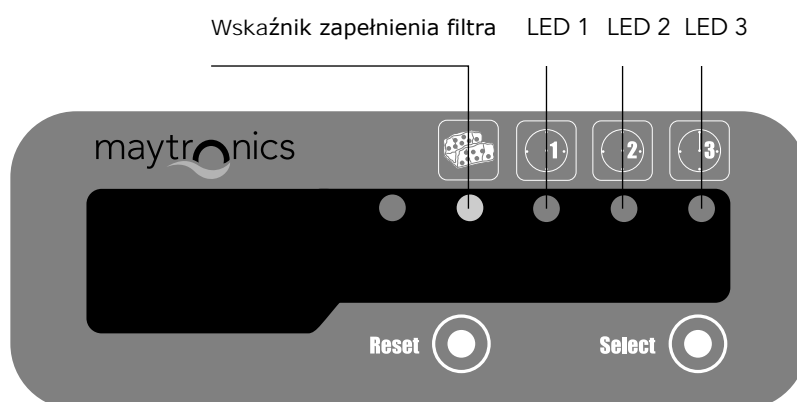

9. ROZWIĄZYWANIE PROBLEMÓW

Problem	Rozwiązanie
Skręcenie lub zwinięcie kabla.	<ol style="list-style-type: none"> 1. Sprawdź, czy w basenie nie ma przeszkód. 2. Usunąć nadmiar kabla z basenu. 3. Wyczyść wkłady filtrów. 4. Wyprostuj kabel i okresowo wystawiaj go na słońce.
Robot porusza się w kółko lub nie dociera do wszystkich obszarów basenu.	<ol style="list-style-type: none"> 1. Sprawdź, czy w ruchomych częściach nie ma ciał obcych. 2. Upewnij się, że wkłady filtrów są czyste i dobrze zamocowane oraz że pokrywy filtrów są zamknięte. 3. Upewnij się, że kabel w wodzie jest wystarczająco długi, aby robot mógł sięgnąć do wszystkich miejsc w basenie.
Robot nie porusza się na boki po ścianach.	Ustaw kąt nachylenia (ukośny) uchwytu. Patrz str. 4
Robot nie wspina się po ścianach.	<ol style="list-style-type: none"> 1. Wyczyść wkłady filtracyjne. 2. Jeśli jest to początek sezonu, użyj filtra z grubej siatki, aby najpierw usunąć duże zanieczyszczenia. 3. Sprawdź stan szczotek. Jeśli są zużyte (starte), wymień je na nowe. 4. Upewnij się, że wirnik pompy i jego obszar jest czysty. 5. Sprawdź, czy pilot ma ustawiony poprawny program czyszczenia.
Robot odłącza się od ściany na linii wodnej.	Jeśli robot wspina się zbyt wysoko, skonsultuj się z dystrybutorem firmy Dolphin.
Pilot zdalnego sterowania nie działa.	Sprawdź, czy baterie wymagają wymiany.
Silnik nie działa.	<ol style="list-style-type: none"> 1. Sprawdź, czy wirnik pompy nie jest zablokowany. 2. Sprawdź, czy układ napędowy nie jest zablokowany. 3. Sprawdź źródło zasilania. Jeśli zasilanie jest w porządku, skontaktuj się z dystrybutorem.
Rura (wąż basenowy) się skręca.	Rura może być za długa. Używaj tylko minimalnej długości rury niezbędnej do dotarcia robota do wszystkich miejsc w basenie.
Robot nie wspina się po ścianach z zewnętrzną pompą.	Zwiększ moc ssania pompy zewnętrznej.
Dodatkowe informacje o rozwiązywaniu problemów są dostępne na naszej stronie internetowej: www.maytronics.com Możesz również skontaktować się z lokalnym Autoryzowanym Dystrybutorem odkurzaczy basenowych Dolphin.	

10. INSTRUKCJA MONTAŻU WÓZKA

