



Odkurzacz basenowy DOLPHIN W 20

Instrukcja obsługi
Tłumaczenie instrukcji oryginalnej



28.01.2021

Prowadzenie działalności bez szkody dla środowiska i przestrzeganie zasad prawidłowego postępowania ze użytym sprzętem elektrycznym i elektronicznym to dla nas priorytet. Każdy z nas jest użytkownikiem sprzętu elektrycznego i elektronicznego, a co za tym idzie potencjalnym wytwórcą niebezpiecznego dla ludzi i środowiska odpadu! Z drugiej strony użyty sprzęt to cenny materiał, z którego możemy odzyskać surowce takie jak miedź, cyna, szkło, żelazo, a nawet złoto i srebro.

W trosce o środowisko naturalne, informujemy o systemie zbierania zużytego sprzętu elektrycznego i elektronicznego.

Podstawa prawna: art. 13 ust. 1 i 2, pkt 1 i 2 oraz art. 39, ustawy z dnia 11 września 2015 r. o użytych sprzęcie elektrycznym i elektronicznym

Zostaw zużyty sprzęt w sklepie, w którym kupujesz nowe urządzenie

1

Każdy sklep ma obowiązek nieodpłatnego przyjęcia starego sprzętu, jeżeli kupimy w nim nowy sprzęt tego samego rodzaju i pełniący tą samą funkcję.

Zostaw małogabarytowy zużyty sprzęt w dużym markecie bez konieczności kupowania nowego

2

Sklepy o powierzchni sprzedaży sprzętu przeznaczonego dla gospodarstw domowych wynoszącej min. 400 m², są zobowiązane do nieodpłatnego przyjęcia w tej jednostce lub w jej bezpośredniej bliskości zużytego sprzętu pochodzącego z gospodarstw domowych, którego żaden z zewnętrznych wymiarów nie przekracza 25 cm, bez konieczności zakupu nowego sprzętu przeznaczonego dla gospodarstw domowych.

Oddaj zużyty sprzęt elektryczny i elektroniczny w miejscu dostawy

3

Dystrybutor, dostarczając nabywcy sprzęt przeznaczony dla gospodarstw domowych, obowiązany jest do nieodpłatnego odbioru zużytego sprzętu pochodzącego z gospodarstw domowych w miejscu dostawy tego sprzętu, o ile zużyty sprzęt jest tego samego rodzaju i pełnił te same funkcje co sprzęt dostarczony.

Odniesz zużyty sprzęt do punktu zbierania

4

Informację o najbliższej lokalizacji znajdziecie Państwo na gminnej stronie internetowej lub tablicy ogłoszeń urzędu gminy.

Zostaw sprzęt w punkcie serwisowym

5

Jeżeli naprawa sprzętu jest nieopłacalna lub niemożliwa ze względów technicznych, serwis jest zobowiązany do nieodpłatnego przyjęcia tego urządzenia.

Rola użytkowników sprzętu gospodarstwa domowego

6

Gospodarstwa domowe spełniają kluczową rolę w systemie zagospodarowania odpadów zużytego sprzętu elektrycznego i elektronicznego z uwagi na możliwość bezpośredniego przekazywania tego rodzaju odpadów do uprawnionych punktów zbierania oraz eliminację niepożądanych i szkodliwych nawyków społecznych skutkujących pozostawianiem zużytego sprzętu elektrycznego i elektronicznego w miejscach do tego nieprzewidzianych i nieprzystosowanych.

Zebrany sprzęt trafia do specjalistycznych zakładów przetwarzania, gdzie poddawane są procesom usunięcia z niego składników niebezpiecznych. Pozostałe elementy są odzyskiwane i poddane recyklingowi. Każde urządzenie zasilane prądem lub bateriami powinno być oznakowane symbolem przekreślonego kosza:



Symbol przekreślonego kosza na śmieci umieszczany na sprzęcie, opakowaniu lub dokumentach do niego dołączonych oznacza, że produktu nie wolno wyrzucać łącznie z innymi odpadami. Obowiązkiem użytkownika jest przekazanie zużytego sprzętu do wyznaczonego punktu zbiórki w celu właściwego jego przetworzenia. Oznakowanie oznacza jednocześnie, że sprzęt został wprowadzony do obrotu po dniu 13 sierpnia 2005 r.

PL

Odkurzacz basenowy DOLPHIN W 20

Tłumaczenie instrukcji oryginalnej

Spis treści

1. WPROWADZENIE	2
2. DANE TECHNICZNE	2
3. OSTRZEŻENIA I UWAGI	2
3.1 Ostrzeżenia.....	2
3.2 Uwagi.....	2
4. CO POWINNO ZNAJDOWAĆ SIĘ W OPAKOWANIU.....	3
5. UŻYTKOWANIE ODKURZACZA BASENOWEGO.....	4
5.1 Ustawienie	4
5.2 Umieszczanie odkurzacza basenowego.....	5
5.3 Wyjmowanie odkurzacza z basenu	5
6. CZYSZCZENIE WORKA / WKŁADU FILTRACYJNEGO.....	6
6.1 Demontaż i czyszczenie worka filtracyjnego	6
6.2 Wymiana worka filtracyjnego.....	7
6.3 Czyszczenie wkładów filtracyjnych.....	8
6.4 Czyszczenie wirnika.....	9
7. PILOT ZDALNEGO STEROWANIA	10
8. PRZECHOWYWANIE POZA SEZONEM	11
9. ROZWIĄZYWANIE PROBLEMÓW	11

Odkurzacz basenowy DOLPHIN W 20

1. WPROWADZENIE

Dziękujemy za zakup odkurzacza basenowego Maytronics.

Jesteśmy pewni, że odkurzacz basenowy Dolphin W 20 zapewni Państwu niezawodne, wygodne i opłacalne czyszczenie basenu. Jego niezawodny w każdych warunkach system filtracyjny i system aktywnego szczotkowania, znacząco poprawi higienę Państwa basenu.

Odkurzacze basenowe Maytronics gwarantują najnowsze rozwiązania technologiczne, długotrwałą niezawodność i prostotę konserwacji.

Odkurzacz basenowy przeznaczony jest do płytkich basenów o minimalnej głębokości 0.20m/0.65ft.

2. DANE TECHNICZNE

Ochrona silnika: IP 68

Minimalna głębokość: 0,20 m

Maksymalna głębokość: 5 m

Zasilacz cyfrowy

- Prąd wejściowy - 100-250 AC V
- 50-60 Hz
- 180 W
- Prąd wyjściowy - <30 V DC
- IP 54

3. OSTRZEŻENIA I UWAGI

3.1 Ostrzeżenia



- Używaj tylko zasilacza dostarczonego z urządzeniem
- Upewnij się, że gniazdko zasilające chronione jest przez wyłącznik przeciwporażeniowy lub wyłącznik różnicowo-prądowy
- Przechowuj zasilacz z dala od stojącej wody
- Umieść zasilacz, co najmniej 3 m od krawędzi basenu
- Nie wchodź do basenu podczas pracy odkurzacza
- Odłącz zasilanie przed konserwacją

3.2 Uwagi

Gdy odkurzacz nie jest używany należy przechowywać go na wózku transportowym w zacienionym miejscu.

Używaj odkurzacza tylko w wodzie o poniższych parametrach:

Chlor wolny	Maksymalnie 4 mg/l (ppm)
pH	7,0 - 7,8
Temperatura	6°- 34°C
NaCl – stężenie soli	Maksymalnie 5000 mg/l (ppm)

4. CO POWINNO ZNAJDOWAĆ SIĘ W OPAKOWANIU

Odkurzacz basenowy W 20

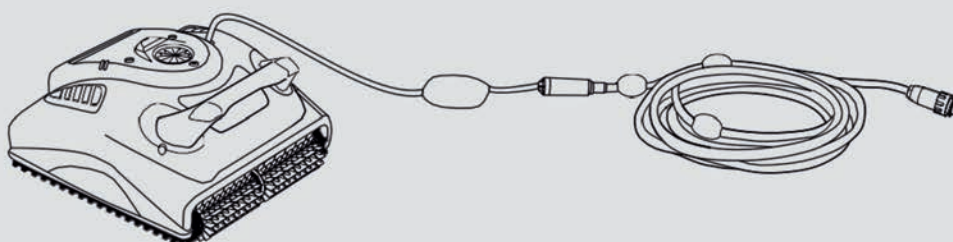

► Filtry

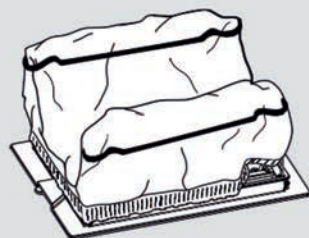

Pokrywa dolna i worek filtracyjny

Filtry - Opcje

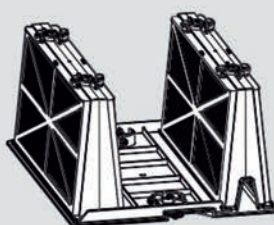

Wkład z filtrem siatkowym (x4)

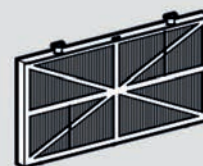

Ultra-dokładne wkłady filtracyjne (x4)

► Szczotka

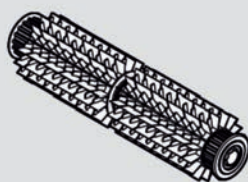

Szczotka PVC
Idealna do wszystkich powierzchni

► Pilot zdalnego sterowania



► Zasilacz

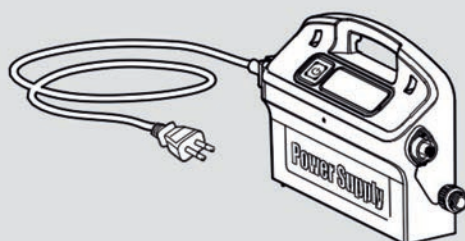

► Wózek transportowy

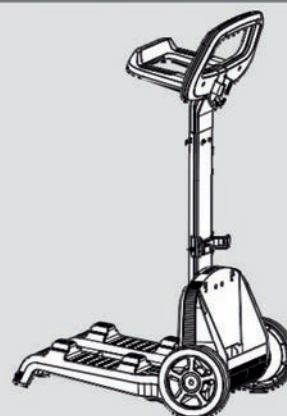

5. UŻYTKOWANIE ODKURZACZA BASENOWEGO

Odkurzacz jest bardzo łatwy w użyciu. Po wykonaniu kilku prostych kroków, odkurzacz jest gotowy do pracy.

5.1 Ustawienie

Przed użyciem odkurzacza po raz pierwszy, należy wykonać następujące czynności:

Rozwiń przewód pływający i rozciągnij go, aby wyprostować wszystkie załamania.

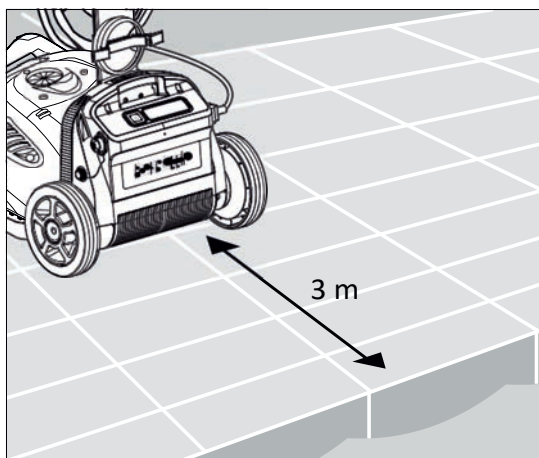
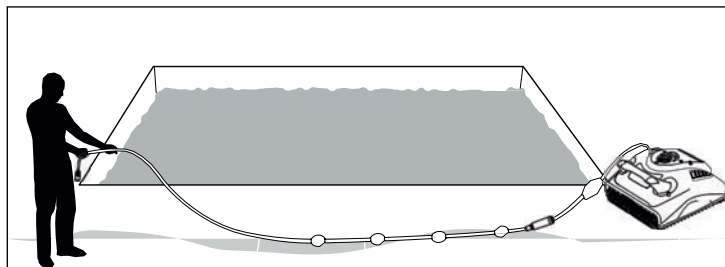

Umieść zasilacz mniej więcej w połowie dłuższej krawędzi basenu, w odległości 3 m od krawędzi basenu.

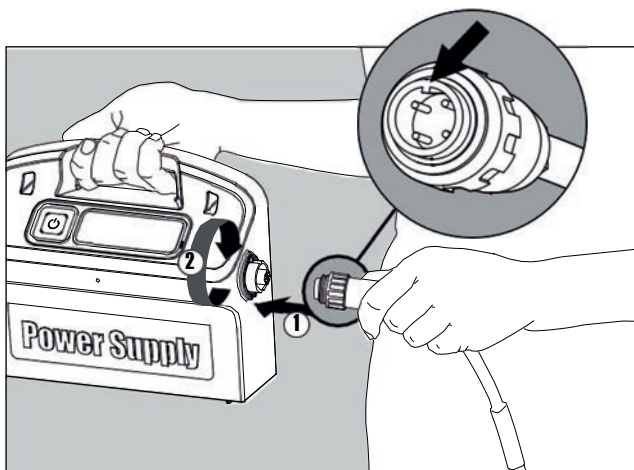

Podłącz przewód pływający do zasilacza, podłączając go tak, aby wypustka na złączu (1) była wpasowana w nacięcie gniazda na zasilaczu, następnie przekręć zgodnie z ruchem wskazówek zegara (2).

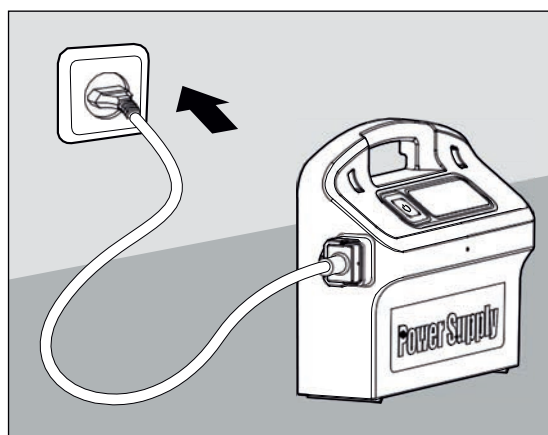

Podłącz zasilacz do prądu i pozostaw go wyłączony.

5.2 Umieszczanie odkurzacza basenowego w basenie

Trzymając odkurzacza w wodzie do góry nogami, delikatnie kołysz go na boki trzymając palcami klapki zwrotne na dolnej pokrywie. Spowoduje to uwolnienie uwięzionego wewnątrz powietrza.

Kontynuuj do momentu aż nie będą wydobywać się bąbelki powietrza.

Umieść odkurzacza w basenie. Puść go i pozwól, aby opadł swobodnie na dno.

Upewnij się, że nic nie utrudnia przemieszczania się kabla pływającego.

Aby uniknąć załamania kabla pływającego, umieść w wodzie mniej więcej taką ilość kabla aby odkurzacza był w stanie dotrzeć do najdalszego miejsca basenu.

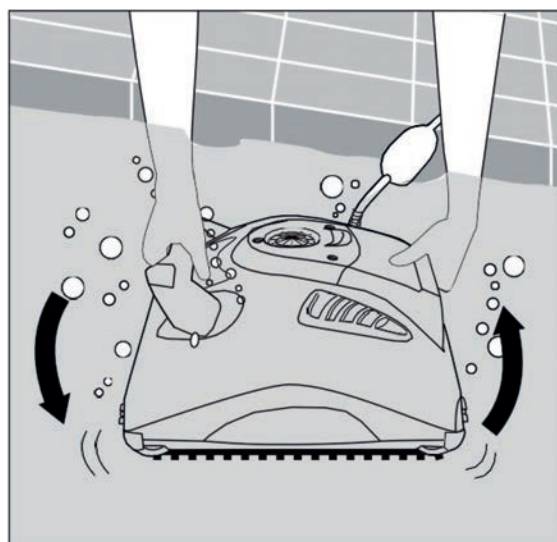

Włącz zasilanie.

Odkurzacza basenowy zacznie pracę i będzie ją kontynuował, aż do momentu zakończenia cyklu czyszczenia.

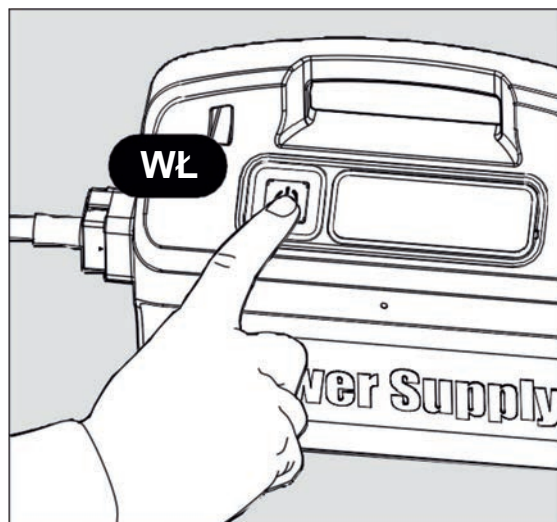

5.3 Wyjmowanie odkurzacza z basenu



Wyłącz i odłącz zasilacz.

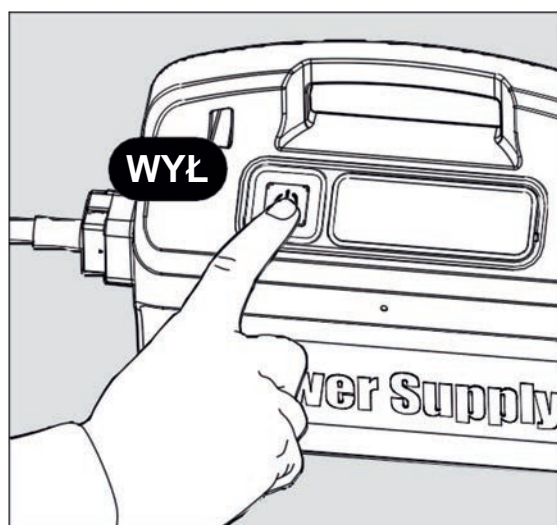

Używając przewodu pływającego, przyciągnij powoli odkurzacz do krawędzi basenu.
Chwyając za uchwyt na odkurzaczu wyjmij go z basenu.

 **NIE WYCIĄGAJ ODKURZACZA ZA POMOCĄ PRZEWODU PŁYWAJĄCEGO.**

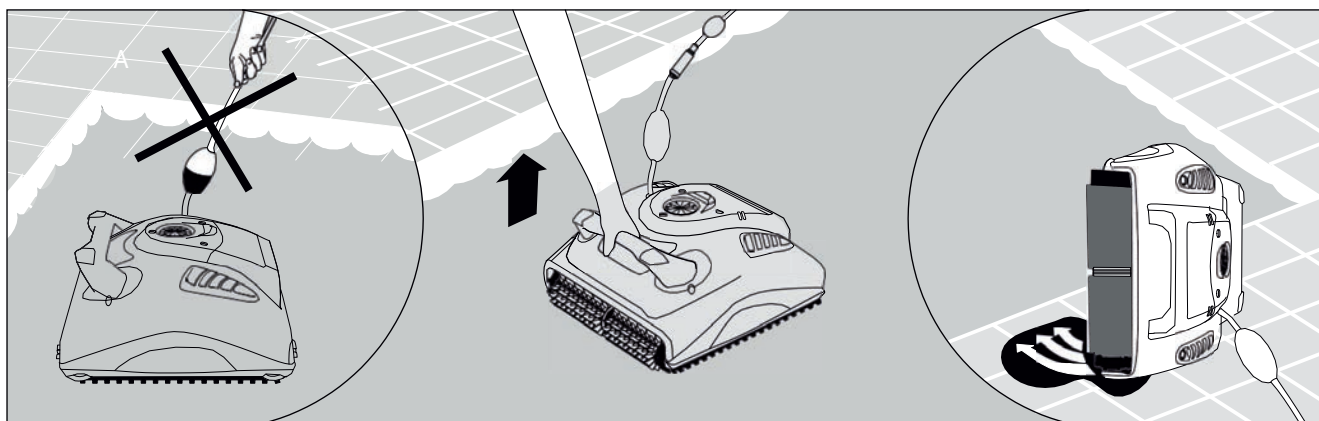

Umieść odkurzacz przy krawędzi basenu i poczekaj aż ocieknie z wody.

6. CZYSZCZENIE WORKA FILTRACYJNEGO / WKŁADU FILTRACYJNEGO

W zależności od modelu, odkurzacz może być wyposażony w worek filtracyjny lub wkład filtracyjny. Zaleca się, aby oczyścić worek lub wkład po każdym cyklu czyszczenia.

6.1 Demontaż i czyszczenie worka filtracyjnego

 Odłącz zasilacz.

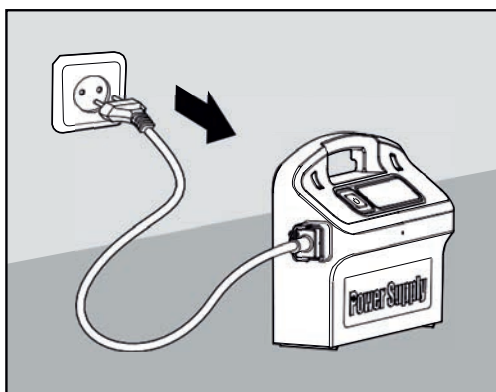

Obróć odkurzacz do góry nogami.
Otwórz dolną pokrywę.

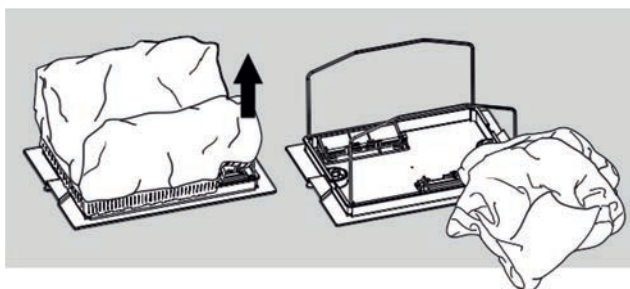
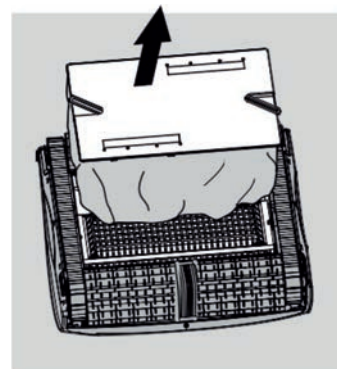
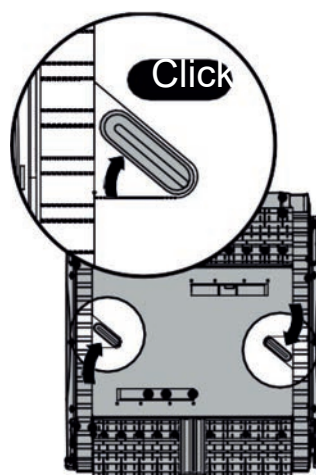

Wyjmij worek filtracyjny.

Wyczyść filtr strumieniem wody pod ciśnieniem.

Zalecamy okresowo wyprać worek w pralce używając programu delikatnego prania.

Okresowo wyczyść szczotki strumieniem wody pod ciśnieniem.

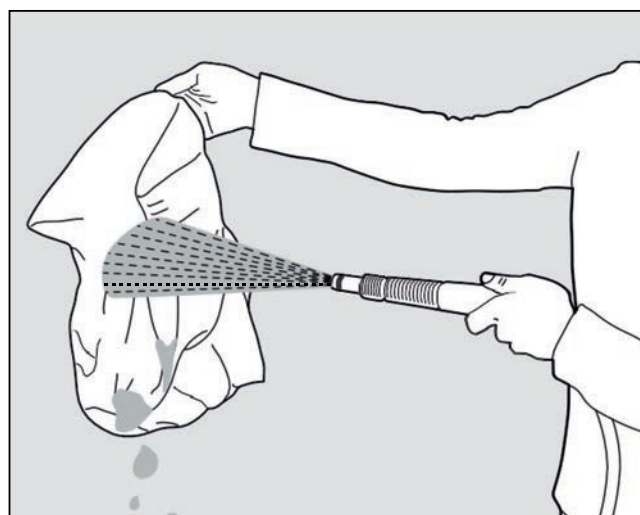

6.2 Wymiana worka filtracyjnego

Nałóż worek filtracyjny na ramkę tak, aby pasek znalazł się na środku krótszego boku. Upewnij się, że worek filtracyjny jest prawidłowo umieszczony na ramce.

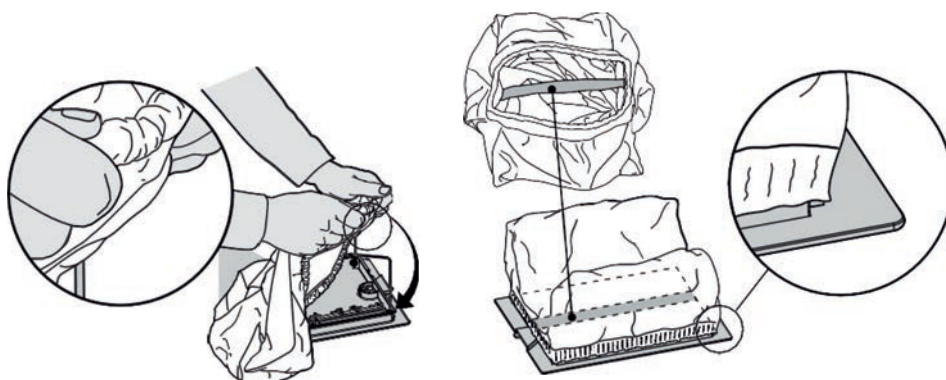

6.3 Czyszczenie wkładów filtracyjnych - opcja

Uwaga: Nie pozwól aby wkład filtracyjny wysechł przed czyszczeniem.

 Odłącz zasilacz.

Obróć odkurzacz do góry nogami.
Otwórz dolną pokrywę i zdejmij ją.

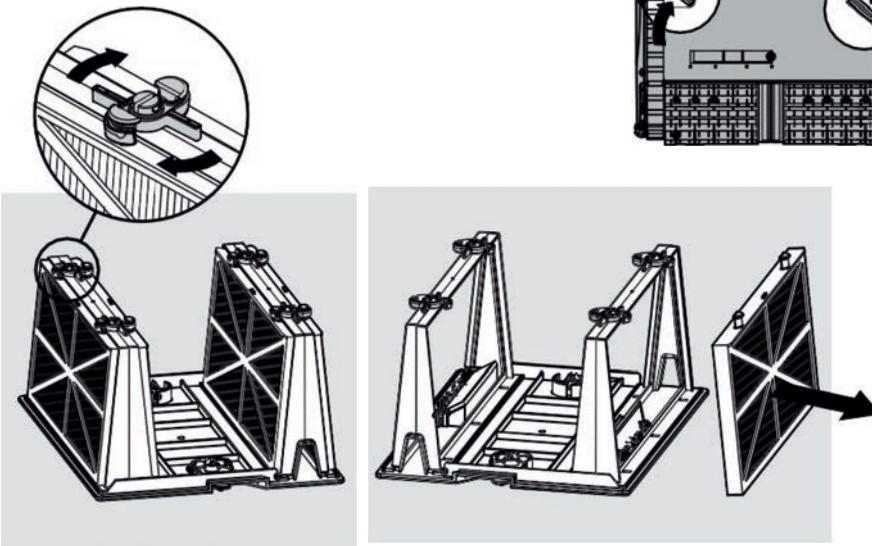
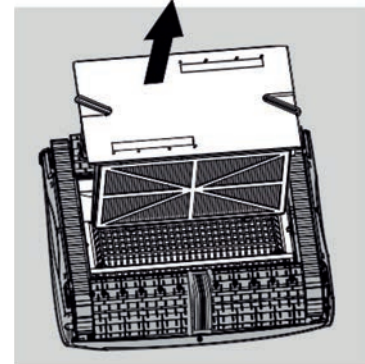
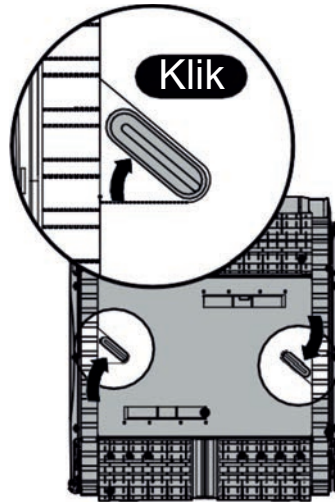

Otwórz zaciski i wyjmij panel filtracyjny.

Wyczyść filtr strumieniem wody pod ciśnieniem.

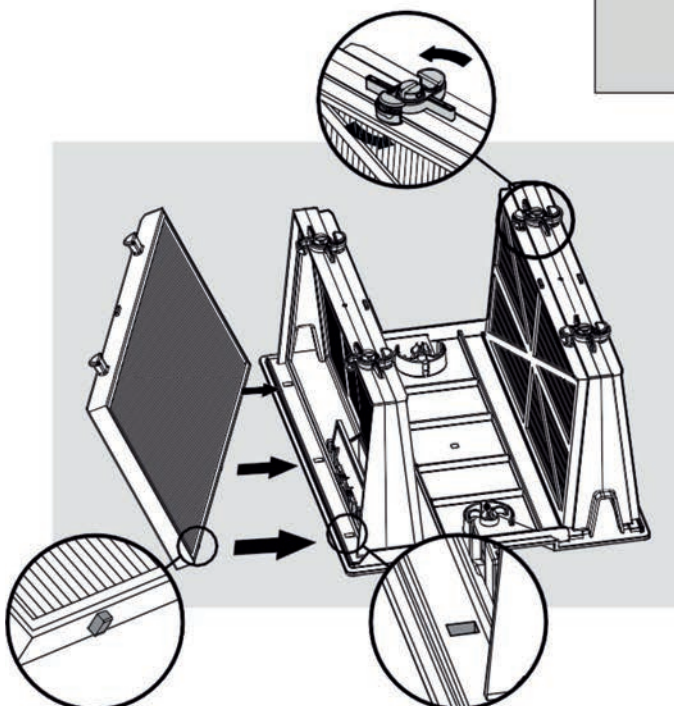
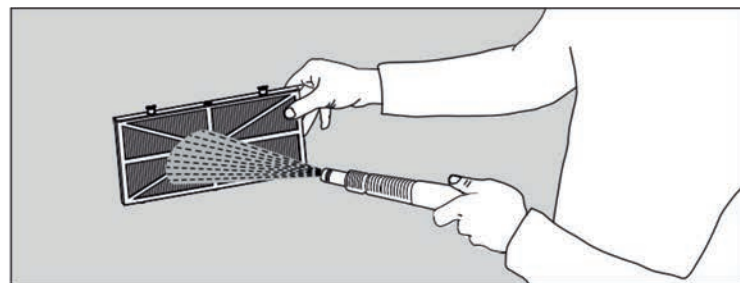

Zamontuj panele filtracyjne plastikową konstrukcją wzmacniającą skierowaną na zewnątrz. Zamontuj wkład filtracyjny.

6.4 Czyszczenie wirnika

Jeśli zauważysz zanieczyszczenia w komorze wirnika, otwórz komorę wirnika i usuń je.

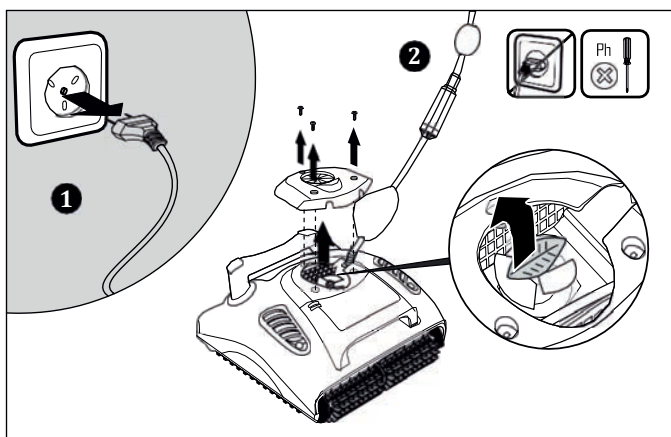

 Odłącz zasilacz.

Z pomocą śrubokręta, odkręć śruby mocujące pokrywę wirnika i zdejmij ją. Usuń zanieczyszczenia.

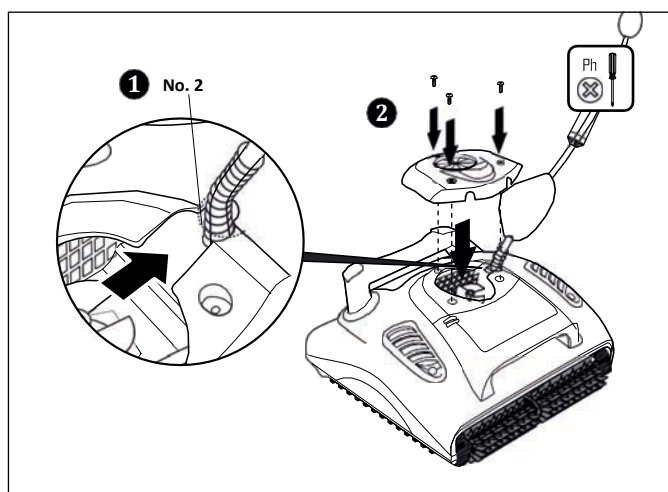

Założ pokrywę i zamocuj ją śrubami.

7. PILOT ZDALNEGO STEROWANIA

Pilot umożliwia wybór dwóch trybów pracy – tryb automatyczny i tryb ręczny. W trybie automatycznym wybrać można zwykły lub szybki cykl czyszczenia. W trybie ręcznym, odkurzaczem można sterować manualnie.

Panel pilota zdalnego sterowania

Wskaźnik sygnału radiowego -

brak poziomych kresek - należy podejść bliżej

Zwykły cykl czyszczenia

Przycisk wyboru trybu Manualnego/Automatycznego

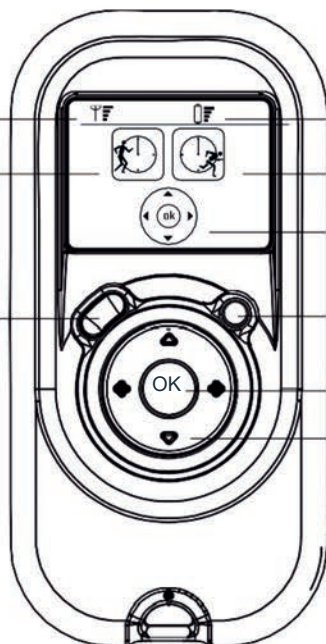

Wskaźnik naładowania baterii -

ikona miga – wymień baterie

Szybki cykl czyszczenia

Wskaźnik sterowania ręcznego

Przycisk ON/OFF

Przycisk OK (akceptacji)

Przyciski strzałek kierunkowych

Ręczne sterowaniem kierunkiem

1. Naciśnij jeden raz przycisk ON/OFF – Panel zdalnego sterowania uruchomi się w trybie sterowania ręcznego.
2. Aby wybrać kierunek ruchu odkurzacza, użyj przycisków strzałek kierunkowych.

Wyjście z trybu ręcznego sterowania i ustawienie trybu automatycznego

Aby wyjść z trybu ręcznego sterowania, naciśnij jeden raz przycisk wyboru trybu Manualnego/Automatycznego.

Ekran podświetli się i pojawią się dwie ikony (zwykły/szybki cykl czyszczenia).

Aby wybrać jeden z cykli pracy użyj prawej/lewej strzałki kierunkowej i zatwierdź wybór przyciskiem OK.

Przycisk ON/OFF

Przyciski strzałek kierunko- wych

Przycisk wyboru trybu Manualnego/ Automaty- cznego

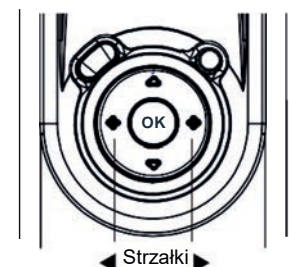
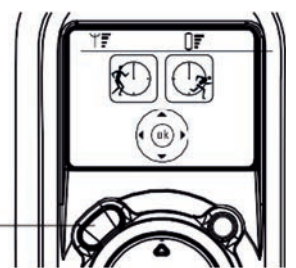
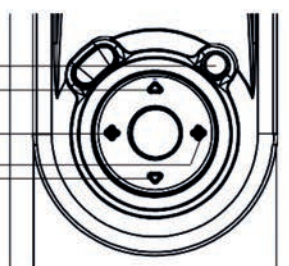

Uwaga: Po 2 minutach, jeśli w tym czasie nie nastąpiło naciśnięcie żadnego z przycisków, pilot wyłączy się, a odkurzacz będzie kontynuował pracę.

8. PRZECHOWYWANIE POZA SEZONEM

Jeśli odkurzacz basenowy nie będzie używany przez dłuższy okres czasu, należy przechowywać go pamiętając o:

- Odłącz odkurzacz od zasilania.
- Upewnij się, że w odkurzaczu nie pozostała woda.
- Dokładnie oczyść worek filtracyjny lub wkład filtracyjny i zamontuj na swoim miejscu.
- Zwiń przewód upewniając się, że nie powstały żadne załamania na kablu, umieść na wózku transportowym.
- Przechowuj odkurzacz pionowo na wózku transportowym lub na ziemi odwrócony do góry nogami w miejscu chronionym przed słońcem / deszczem / mrozem, w temperaturze pomiędzy 5°- 45°C.

9. ROZWIĄZYWANIE PROBLEMÓW

Jeśli proponowane rozwiązania nie rozwiązują problemu, należy skontaktować się ze sprzedawcą lub autoryzowanym serwisem.

Objaw	Działania naprawcze
Przewód pływający ma załamania lub skręca się.	Sprawdź czy w basenie nie ma żadnych przeszkód dla swobodnego rozwijania się przewodu.
	Usuń nadmiar przewodu z basenu
	Upewnij się, że worek filtracyjny / wkład filtracyjny są czyste
	Naciągnij przewód pływający i pozostaw w słońcu, na co najmniej jeden dzień.
Odkurzacz porusza się po okręgu lub nie dociera we wszystkie miejsca	Sprawdź czy w okolicach ruchomych elementów odkurzacza nie ma zanieczyszczeń.
	Upewnij się, że worek filtracyjny / wkład filtracyjny są czyste, dobrze zamocowane i czy klapki zwrotne są zamknięte
	Upewnij się, że odkurzacz ma wystarczającą długość przewodu pływającego, aby dotrzeć do wszystkich miejsc basenu
	Na początku sezonu należy wyczyścić ręcznie dno i ściany basenu z glonów.
Pilot zdalnego sterowania nie działa	Sprawdź czy nie należy wymienić baterii
Brak pracy zespołu napędowego	Sprawdź czy wirnik nie jest zablokowany
	Sprawdź czy układ napędowy nie jest zablokowany
	Problem elektryczny (zasilacz) - sprawdź źródło zasilania. Jeśli źródło zasilania jest sprawne, należy skontaktować się z dystrybutorem

Dodatkowe rozwiązywania problemów można znaleźć na naszej stronie internetowej: www.maytronics.com