

M600

ODKURZACZ BASENOWY DOLPHIN MAYTRONICS



INSTRUKCJA OBSŁUGI

Tłumaczenie instrukcji oryginalnej





WAŻNE

• OKRESOWE PRZEGLĄDY TECHNICZNE URZĄDZENIA

W celu zapewnienia prawidłowej, wydajnej oraz bezawaryjnej pracy odkurzacza basenowego zaleca się wykonywanie kompleksowego przeglądu technicznego co najmniej raz w roku.

Regularna kontrola stanu technicznego stanowi istotny element jego prawidłowej eksploatacji.

Przegląd może zostać przeprowadzony samodzielnie przez użytkownika, pod warunkiem posiadania odpowiedniej wiedzy i doświadczenia w zakresie oceny stanu technicznego.

W przypadku braku takich kompetencji, a także w przypadku korzystania z bardziej zaawansowanych modeli, rekomenduje się skorzystanie z usług **autoryzowanego serwisu DOLPHIN**.

Profesjonalny przegląd serwisowy jest usługą odpłatną, jednak jego wykonanie pozwala na:

- wczesne wykrycie potencjalnych usterek,
- zapobieganie kosztownym awariom w przyszłości,
- utrzymanie optymalnych parametrów pracy,
- wydłużenie żywotności podzespołów.

Zakres przeglądu serwisowego obejmuje w szczególności:

- komputerową diagnostykę jednostki silnikowej, pompy oraz napędów,
- ocenę stopnia zużycia elementów eksploatacyjnych,
- kontrolę stanu podzespołów mechanicznych i elementów konstrukcyjnych,
- czyszczenie oraz konserwację kluczowych komponentów,
- weryfikację poprawności i wydajności działania układu jezdnego, sterowania oraz filtracji.

W przypadku braku możliwości samodzielnej oceny stanu elementów eksploatacyjnych wykonanie przeglądu serwisowego jest szczególnie zalecane.

Brak regularnych przeglądów i konserwacji może skutkować nieprawidłową pracą, obniżeniem wydajności oraz zwiększonym ryzykiem wystąpienia poważnych usterek.



UWAGA Uszkodzenia wynikające z niewłaściwej eksploatacji, w tym zaniechania regularnych przeglądów i konserwacji, nie stanowią podstawy do roszczeń gwarancyjnych.

Prowadzenie działalności bez szkody dla środowiska i przestrzeganie zasad prawidłowego postępowania ze użytym sprzętem elektrycznym i elektronicznym to dla nas priorytet. Każdy z nas jest użytkownikiem sprzętu elektrycznego i elektronicznego, a co za tym idzie potencjalnym wytwórcą niebezpiecznego dla ludzi i środowiska odpadu! Z drugiej strony użyty sprzęt to cenny materiał, z którego możemy odzyskać surowce takie jak miedź, cyna, szkło, żelazo, a nawet złoto i srebro.

W trosce o środowisko naturalne, informujemy o systemie zbierania zużytego sprzętu elektrycznego i elektronicznego.

Podstawa prawna: art. 13 ust. 1 i 2, pkt 1 i 2 oraz art. 39, ustawy z dnia 11 września 2015 r. o zużytym sprzęcie elektrycznym i elektronicznym

Zostaw zużyty sprzęt w sklepie, w którym kupujesz nowe urządzenie

1

Każdy sklep ma obowiązek nieodpłatnego przyjęcia starego sprzętu, jeżeli kupimy w nim nowy sprzęt tego samego rodzaju i pełniący tą samą funkcję.

Zostaw małogabarytowy zużyty sprzęt w dużym markecie bez konieczności kupowania nowego

2

Sklepy o powierzchni sprzedaży sprzętu przeznaczonego dla gospodarstw domowych wynoszącej min. 400 m², są zobowiązane do nieodpłatnego przyjęcia w tej jednostce lub w jej bezpośredniej bliskości zużytego sprzętu pochodzącego z gospodarstw domowych, którego żaden z zewnętrznych wymiarów nie przekracza 25 cm, bez konieczności zakupu nowego sprzętu przeznaczonego dla gospodarstw domowych.

Oddaj zużyty sprzęt elektryczny i elektroniczny w miejscu dostawy

3

Dystrybutor, dostarczając nabywcy sprzęt przeznaczony dla gospodarstw domowych, obowiązany jest do nieodpłatnego odbioru zużytego sprzętu pochodzącego z gospodarstw domowych w miejscu dostawy tego sprzętu, o ile zużyty sprzęt jest tego samego rodzaju i pełnił te same funkcje co sprzęt dostarczony.

Odnieś zużyty sprzęt do punktu zbierania

4

Informację o najbliższej lokalizacji znajdziecie Państwo na gminnej stronie internetowej lub tablicy ogłoszeń urzędu gminy.

Zostaw sprzęt w punkcie serwisowym

5

Jeżeli naprawa sprzętu jest nieopłacalna lub niemożliwa ze względów technicznych, serwis jest zobowiązany do nieodpłatnego przyjęcia tego urządzenia.

Rola użytkowników sprzętu gospodarstwa domowego

6

Gospodarstwa domowe spełniają kluczową rolę w systemie zagospodarowania odpadów zużytego sprzętu elektrycznego i elektronicznego z uwagi na możliwość bezpośredniego przekazywania tego rodzaju odpadów do uprawnionych punktów zbierania oraz eliminację niepożądanych i szkodliwych nawyków społecznych skutkujących pozostawianiem zużytego sprzętu elektrycznego i elektronicznego w miejscach do tego nieprzewidzianych i nieprzystosowanych.

Zebrany sprzęt trafia do specjalistycznych zakładów przetwarzania, gdzie poddawane są procesom usunięcia z niego składników niebezpiecznych. Pozostałe elementy są odzyskiwane i poddane recyklingowi. Każde urządzenie zasilane prądem lub bateriami powinno być oznakowane symbolem przekreślonego kosza:



Symbol przekreślonego kosza na śmieci umieszczany na sprzęcie, opakowaniu lub dokumentach do niego dołączonych oznacza, że produktu nie wolno wyrzucać łącznie z innymi odpadami. Obowiązkiem użytkownika jest przekazanie zużytego sprzętu do wyznaczonego punktu zbiórki w celu właściwego jego przetworzenia. Oznakowanie oznacza jednocześnie, że sprzęt został wprowadzony do obrotu po dniu 13 sierpnia 2005 r.

Dolphin M600

Instrukcja obsługi

Tłumaczenie instrukcji oryginalnej

SPIS TREŚCI:

1. WPROWADZENIE	2
2. DANE TECHNICZNE	2
3. OSTRZEŻENIA I UWAGI	2
3.1 Parametry wody	3
3.2 Ważne: Konfiguracja Wi-Fi®	3
4. ZAWARTOŚĆ OPAKOWANIA	4
5. UŻYTKOWANIE ODKURZACZA BASENOWEGO	5
5.1 Ustawienia	5
5.2 Umieszczenie odkurzacza M600 w basenie	6
5.3 Połączenie odkurzacza z telefonem/tabletem - aplikacja MyDolphin™ Plus.....	6
5.4 Obsługa odkurzacza M600 w trybie automatycznym bez urządzenia mobilnego	7
5.5 Obsługa zasilacza IOT. Wskaźniki LED zasilacza - połączenie Wi-Fi®; Bluetooth®	7
5.6 Wskaźniki LED statusu odkurzacza. Tryb automatyczny/sterowanie/błąd pracy	7
5.7 Wyjmowanie odkurzacza M600 z basenu.....	8
6. REGULARNE CZYSZCZENIE I KONSERWACJA ODKURZACZA M600	9
6.1 Czyszczenie po każdym użyciu - wyjmowanie i czyszczenie kosza filtracyjnego.....	9
6.2 Okresowe dokładne czyszczenie kosza filtracyjnego - zalecane raz w miesiącu	10
6.3 Czyszczenie wirnika pompy - zalecane raz w tygodniu	11
6.4 Ogólna okresowa konserwacja - zalecana co najmniej raz w tygodniu	12
7. PRZECHOWYWANIE ODKURZACZA POZA SEZONEM	12
8. ROZWIĄZYWANIE PROBLEMÓW	13

Notatki użytkownika

Karta gwarancyjna odkurzacza Dolphin

Formularz zgłoszenia reklamacyjnego

1. WPROWADZENIE

Dziękujemy za zakup odkurzacza basenowego Dolphin Maytronics. Jesteśmy pewni, że odkurzacz M600 zapewni Państwu niezawodne, wygodne i opłacalne czyszczenie basenu. Jego niezawodny w każdych warunkach system filtracyjny i system aktywnego szczotkowania, znacząco poprawu higienę oraz wygląd Państwa basenu. Odkurzacze basenowe Maytronics gwarantują najnowsze rozwiązania technologiczne, długotrwałą niezawodność i prostotę konserwacji.

2. DANE TECHNICZNE

Zabezpieczenie silników: IP 68
Minimalna głębokość pracy: 0,80 m
Maksymalna głębokość pracy: 5 m

Zasilacz cyfrowy:
Prąd wejściowy: 100-240V / 50-60Hz 2A
Prąd wyjściowy: < 30 VDC
IP 54

3. OSTRZEŻENIA I UWAGI

WAŻNE INSTRUKCJE BEZPIECZEŃSTWA

PRZECZYTAJ UWAŻNIE NINIEJSZĄ INSTRUKCJĘ I POSTĘPUJ ZGODNIE Z WYTYCZNYMI

Należy ściśle przestrzegać następujących OSTRZEŻEŃ:



OSTRZEŻENIE

Nie korzystaj z basenu podczas pracy odkurzacza. Przed kąpielą wyjmij odkurzacz z wody i odłącz od głównego źródła zasilania.



OSTRZEŻENIE

Przed przeglądem/czyszczeniem odkurzacza odłącz główne źródło zasilania.



OSTRZEŻENIE

Upewnij się, że podczas pracy odkurzacza, dzieci nie mają do niego dostępu.



OSTRZEŻENIE

Przechowuj odkurzacz w miejscu niedostępnym dla dzieci lub osób o ograniczonych zdolnościach fizycznych, sensorycznych lub umysłowych, lub bez doświadczenia i wiedzy, chyba że pod nadzorem osoby odpowiedzialnej i według instrukcji.



OSTRZEŻENIE

W celu uniknięcia zagrożenia należy cały czas używać wyłącznie oryginalnego przewodu zasilającego Dolphin. W przypadku uszkodzenia przewodu należy zakupić nowy oryginalny przewód u autoryzowanego dystrybutora Dolphin Maytronics.



OSTRZEŻENIE

Jednostka zasilająca odkurzacza (zasilacz IOT) musi być podłączona do obwodu zasilania, który jest zabezpieczony przez wyłącznik różnicowo-prądowy. Wyłącznik ten powinien być sprawny i testowany rutynowo. Jeśli wyłącznik przerwie zasilanie jednostki napędowej bez naciśnięcia przycisku testowego, może płynąć prąd uziemienia, co wskazuje na możliwość porażenia prądem. W takim przypadku nie używaj zasilacza. Odłącz zasilacz i skontaktuj się z producentem lub serwisem w celu uzyskania pomocy.



Aby zmniejszyć ryzyko porażenia prądem, uszkodzony przewód natychmiast wymień na nowy. Zasilacz powinien być podłączony bezpośrednio do odpowiednio zlokalizowanego gniazda zasilającego, bez używania przedłużacza.

Upewnij się, że wdrożono następujące ŚRODKI OSTROŻNOŚCI:



Po włączeniu odkurzacza oraz w trakcie jego pracy, nie należy zbliżać rąk do układu jezdnego i pasków trakcyjnych.



Podczas pracy urządzenia ustaw wózek i zasilacz co najmniej 3,5 m od krawędzi basenu.



Aby zapewnić ciągłą ochronę przed możliwym porażeniem prądem, zasilacz powinien być umieszczony co najmniej 11 cm nad ziemią.



Aby uniknąć uszkodzenia kręgosłupa, podnoś odkurzacz Dolphin powoli i ostrożnie.



Nie zakopuj przewodu zasilającego w ziemi. Umieść przewód tak, aby zminimalizować ryzyko jego uszkodzenia przez kosiarkę, żywoplot i inne możliwe zagrożenia.



Odkurzacz M600 jest przeznaczony do użytku w basenach stałych/całorocznych. Nie należy stosować modelu M600 w basenach sezonowych/składanych. Basen stały jest budowany w ziemi, na ziemi lub w budynku w taki sposób, że nie można go zdemontować do przechowywania i ponownie złożyć w celu użytkowania.

3.1 Parametry wody

Używaj odkurzacza tylko w wodzie o poniższych parametrach:

Chlor wolny	Maksymalnie 4 ppm (4 mg/l)
pH	7,0 - 7,8
Temperatura	6-34°C
NaCl-stężenie soli	Maksymalnie 5000 ppm (5 g/l)

3.2 Ważne: Konfiguracja Wi-Fi®

Aby uzyskać wskazówki, aktualizacje produktów i komunikację z zespołem pomocy technicznej Dolphin, musisz mieć połączenie Wi-Fi®.

W tym celu upewnij się, że:

1. Twoja domowa sieć Wi-Fi® obejmuje obszar basenu.
2. Router Wi-Fi® ma wystarczającą siłę sygnału w pobliżu miejsca zasilania.
3. Twój smartfon lub tablet ma połączenie Wi-Fi®.

W przypadku słabej siły sygnału użyj wzmacniacza sygnału (repeater) Wi-Fi®

Uwaga: zasilacz odkurzacza obsługuje tylko częstotliwość Wi-Fi® - 2,4 GHz.

4. ZAWARTOŚĆ OPAKOWANIA

- ▶ Odkurzacz basenowy Dolphin M600 z przewodem pływającym 18 m z obrotnicą

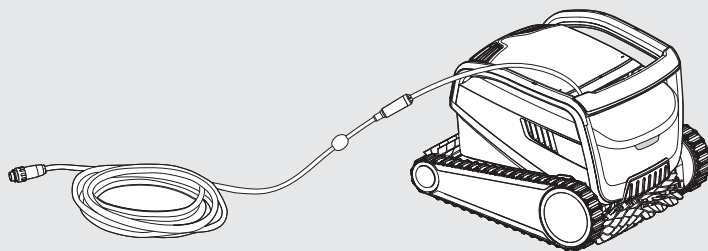

- ▶ Zasilacz IOT z przewodem zasilającym

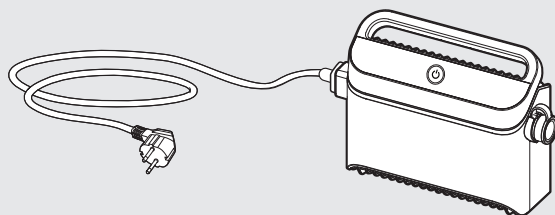

- ▶ Kosz filtracyjny (wkłady siatkowe 100µm x2; wkłady ultra dokładne 50µm x4; wewn. kosz wstępny 100µm x1)

Na początku sezonu użyj wkładów siatkowych do dużych zanieczyszczeń, a następnie użyj wkładów ultra dokładnych i wewnętrznego kosza wstępnego do codziennego użytku.

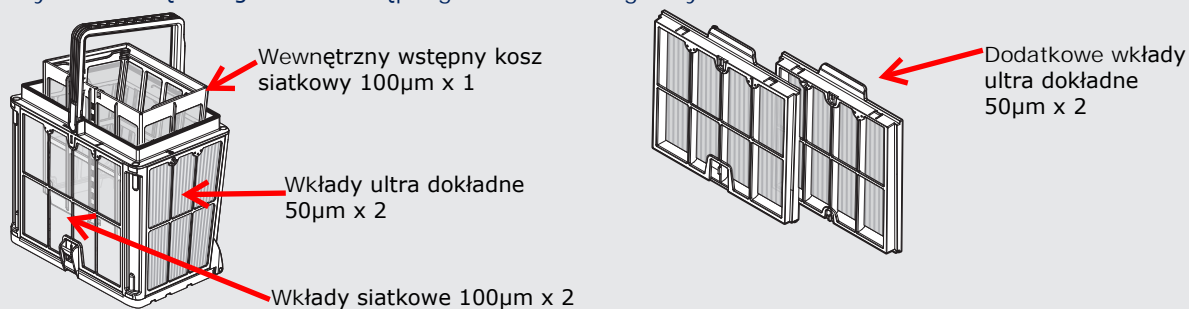

- ▶ Wózek transportowy

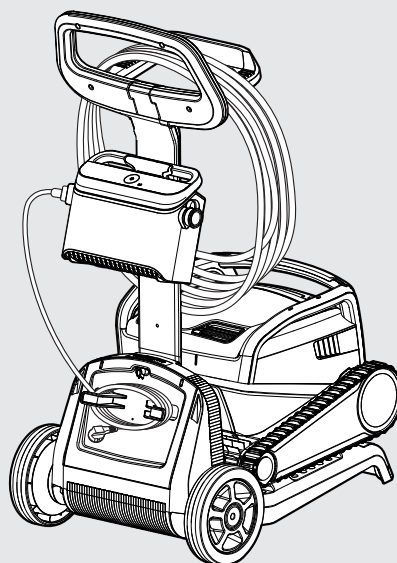

5. UŻYTKOWANIE ODKURZACZA BASENOWEGO

5.1 Ustawienia

Przed pierwszym użyciem odkurzacza wykonaj następujące czynności:

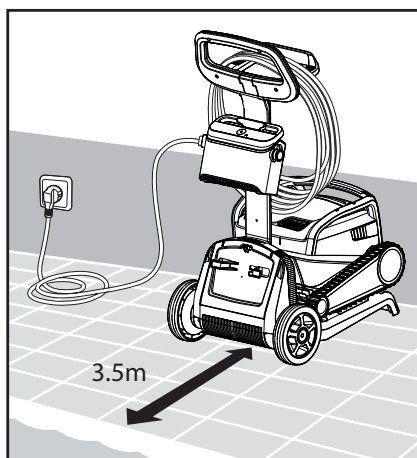

5.1.1 Umieść zasilacz na środku dłuższego boku basenu, co najmniej w odległości 3,5 m od krawędzi basenu.

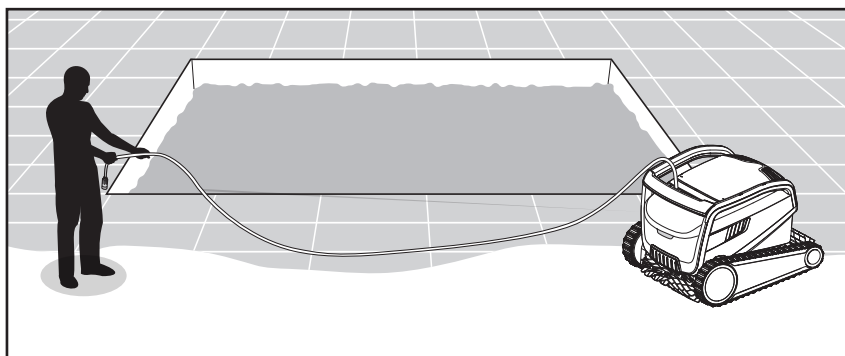

5.1.2 Rozwiń przewód pływający odkurzacza i rozciągnij go na całą długość, aby wyprostować wszystkie ewentualne załamania.

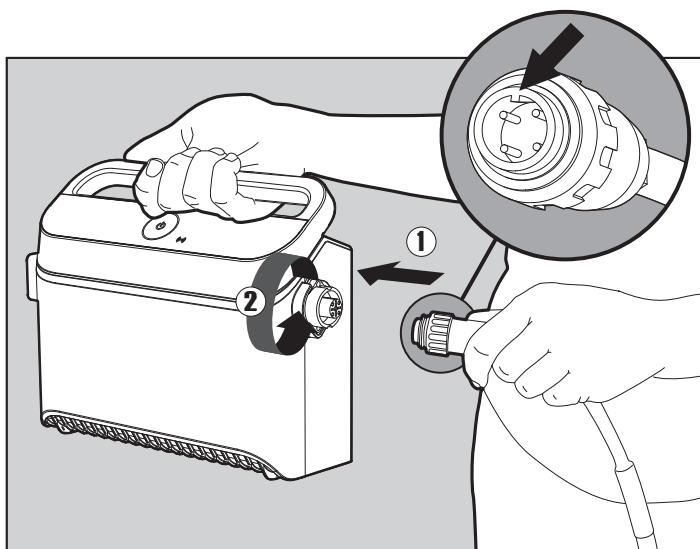

5.1.3 Podłącz przewód pływający odkurzacza do zasilacza tak, aby wypustka (przewodnica) we wtyczce przewodu (1) pasowała do rowka w gnieździe zasilacza. Nakrętkę wtyczki dokręć ręcznie zgodnie z ruchem wskazówek zegara (2).

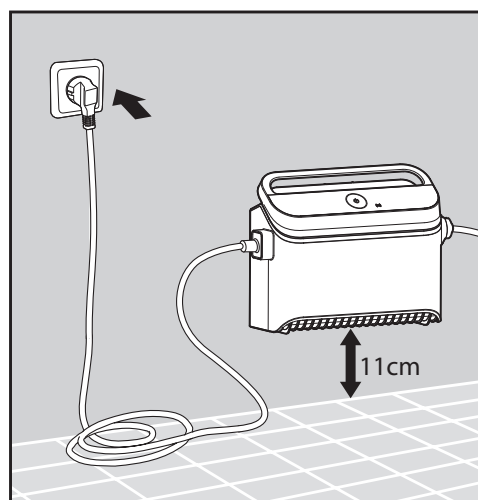

5.1.4 Podłącz zasilacz do gniazda i pozostaw go w pozycji OFF (wyłączony). Pamiętaj, aby umieścić zasilacz co najmniej 11 cm nad ziemią.

5.2 Umieszczenie odkurzacza M600 w basenie





5.2.1 Umieść odkurzacza w basenie, kładąc go delikatnie na lustro wody. Puść go i pozwól, aby swobodnie opadł na dno. Upewnij się, że nic nie utrudnia przemieszczania się przewodu pływającego odkurzacza w trakcie jego pracy. Umieść w basenie taką ilość przewodu, aby odkurzacza mógł swobodnie dotrzeć do najdalszego miejsca w basenie.

5.3 Połączenie odkurzacza z telefonem/tabletem - aplikacja MyDolphin™ Plus.

Postępuj według poniższych wskazówek:

1. Pobierz na swoje urządzenie mobilne darmową aplikację MyDolphin™ Plus ze sklepu:

Google Play  lub App Store 

2. Włącz Bluetooth® oraz Wi-Fi® w swoim urządzeniu mobilnym.
3. Podczas pierwszego połączenia z odkurzaczem, urządzenie mobilne musi być podłączone do domowej sieci Wi-Fi® (Patrz w rozdziale 3.2).
4. Aktywuj aplikację MyDolphin™ Plus w swoim urządzeniu mobilnym.
5. Zeskanuj kod QR znajdujący się na bocznej ścianie zasilacza i postępuj zgodnie z dalszymi instrukcjami wyświetlanymi na ekranie urządzenia mobilnego.

Po zakończeniu konfiguracji uzyskasz dostęp do zaawansowanych funkcji urządzenia, wskazówek dotyczących rozwiązywania problemów i dodatkowych opcji programowania.

5.4 Obsługa odkurzacza M600 w trybie automatycznym - bez urządzenia mobilnego.

W celu uruchomienia odkurzacza naciśnij na zasilaczu przycisk ON (włączony). Odkurzacz będzie teraz pracował przez cały cykl w trybie automatycznych.

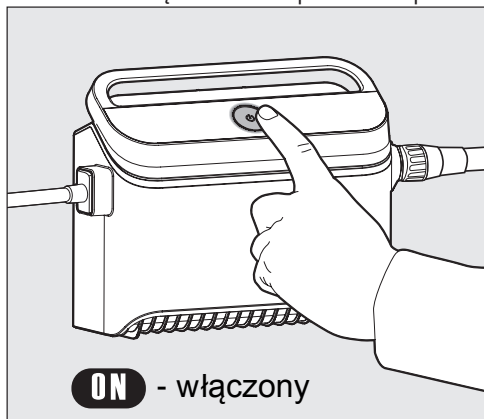

5.5 Obsługa zasilacza IOT. Wskaźniki LED zasilacza - połączenie Wi-Fi®; Bluetooth®

Zasilacz IOT został zaprojektowany tak, aby zapewnić Ci najbardziej zaawansowane funkcje poprawiające komfort użytkowania.

- Prosta obsługa za pomocą jednego przycisku włącz/wyłącz.
- Poszczególne kolory wskaźników LED sygnalizujące status odkurzacza.



Tabela wskaźników LED zasilacza IOT:

Kolor diody LED	Status
Niebieska dioda przycisku miga 4 razy	Występuje po podłączeniu zasilacza do gniazda zasilania
Niebieska dioda świeci ciągle	Odkurzacz jest połączony przez Bluetooth®
Zielone i niebieskie diody migają na przemian	Proces parowania jest w toku
Świeci zielona dioda komunikacji	Odkurzacz jest połączony z domową siecią Wi-Fi®
Żółta dioda przycisku zasilacza miga	Sygnalizacja zabrudzonego kosza filtracyjnego (str. 9)

5.6 Wskaźniki LED statusu odkurzacza.

Tryb automatyczny/sterowanie/błąd pracy.

Kolor diody LED	Status
Miga na niebiesko	Normalna poprawna praca odkurzacza
Miga na zielono	Pilot zdalnego sterowania lub urządzenie mobilne komunikuje się z odkurzaczem
Świeci ciągle na czerwono	Błąd odkurzacza. Sprawdź w rozdziale 8 - Rozwiązywanie problemów. Jeśli żadne z rozwiązań nie pomoże, skontaktuj się ze sprzedawcą w celu sprawdzenia odkurzacza.

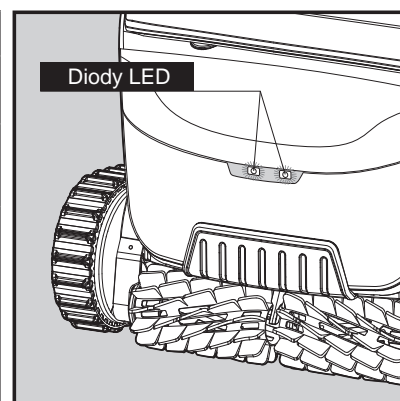

5.6.1 Diody LED

5.7 Wyjmowanie odkurzacza M600 z basenu

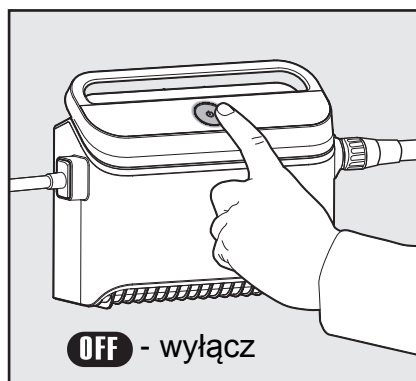

Wyłącz zasilacz (OFF) i odłącz przewód zasilający od gniazda.

5.7.1

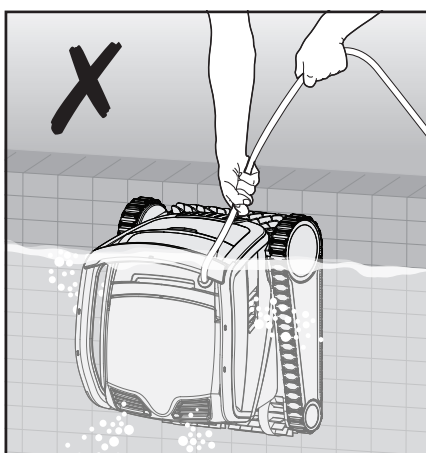
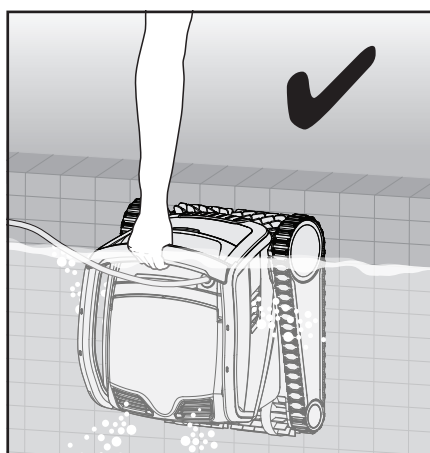

5.7.2

Za pomocą przewodu pływającego powoli i ostrożnie przyciągnij odkurzacza do krawędzi basenu. Użyj uchwytu odkurzacza, aby wyjąć go z basenu.



NIE WYCIĄGAJ ODKURZACZA ZA POMOCĄ PRZEWODU PŁYWAJĄCEGO.

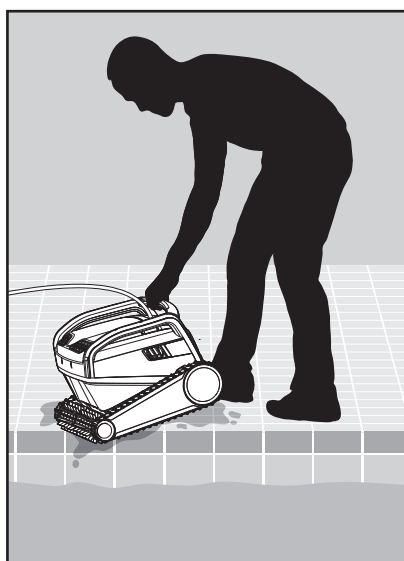

5.7.3

Pozostaw odkurzacza na plaży basenu, aby zgromadzona w nim woda mogła swobodnie wypłynąć.

6. REGULARNE CZYSZCZENIE I KONSERWACJA ODKURZACZA M600

 Upewnij się, że zasilacz jest **wyłączony** (OFF), a przewód **odłączony** od gniazda.

Zdecydowanie zalecamy czyszczenie kosza filtracyjnego po **każdym** cyklu pracy odkurzacza.
Uwaga: Nie pozwól, aby wkłady filtracyjne kosza wyschły przed czyszczeniem.

6.1 Czyszczenie po każdym użyciu - wyjmowanie i czyszczenie kosza filtracyjnego.

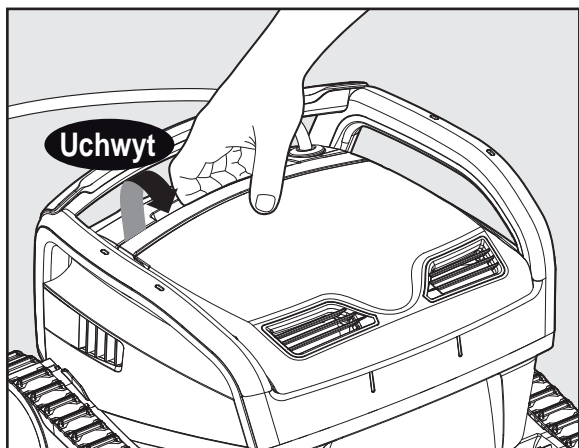

6.1.1 Za pomocą uchwytu, otwórz pokrywę górną odkurzacza.

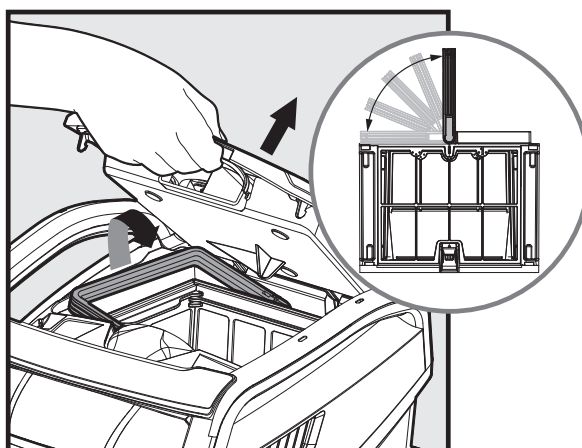

6.1.2 Po otwarciu pokrywy, uchwyt kosza filtracyjnego podniesie się samoczynnie.

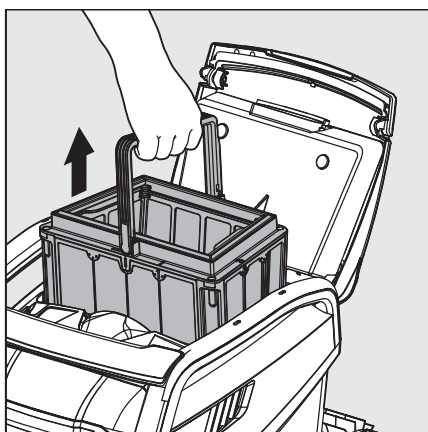

6.1.3 Wyciągnij kosz filtracyjny z odkurzacza.

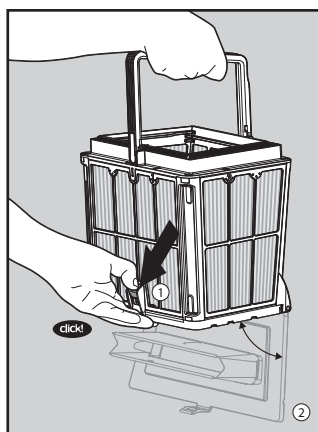

6.1.4 Za pomocą zatrzasku (1) otwórz dolną pokrywę kosza filtracyjnego (2).

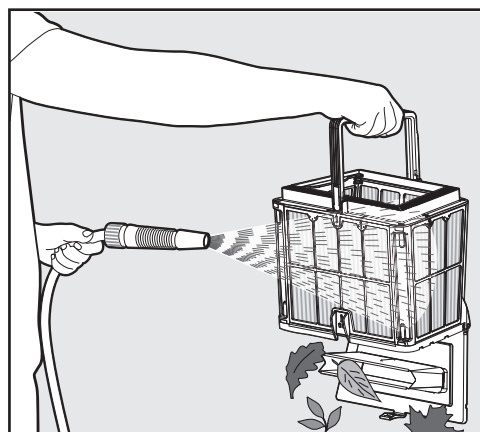

6.1.5 Wyczyść kosz filtracyjny za pomocą strumienia wody pod niskim ciśnieniem.
UWAGA: nie używaj do czyszczenia kosza urządzeń wysokociśnieniowych.

6.2 Okresowe dokładne czyszczenie kosza filtracyjnego - zalecane raz w miesiącu.

Zdemontuj 4 ultra dokładne wkłady kosza filtracyjnego według poniższych wskazówek:

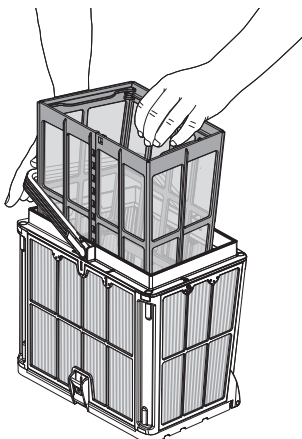

6.2.1 Opuść uchwyt aby wyjąć wewnętrzny wstępny kosz siatkowy.

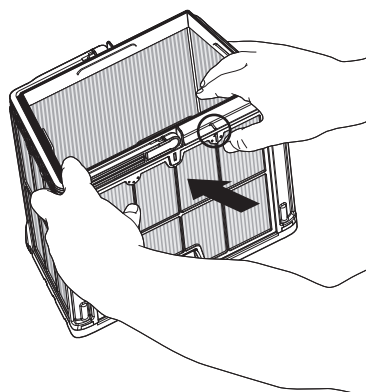

6.2.2 Zdemontuj wkłady poprzez wciśnięcie ich kciukiem do środka kosza, zaczynając od wkładu nr 1. Wkłady są ponumerowane.

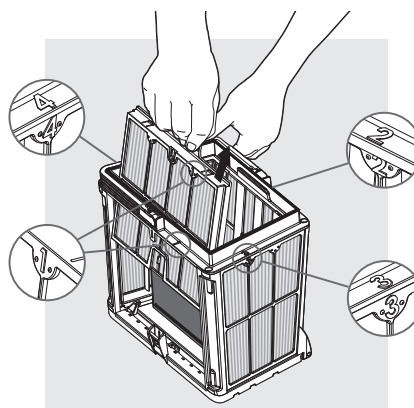

6.2.3 Kontynuuj demontaż wkładów w kolejności: 2 > 3 > 4.

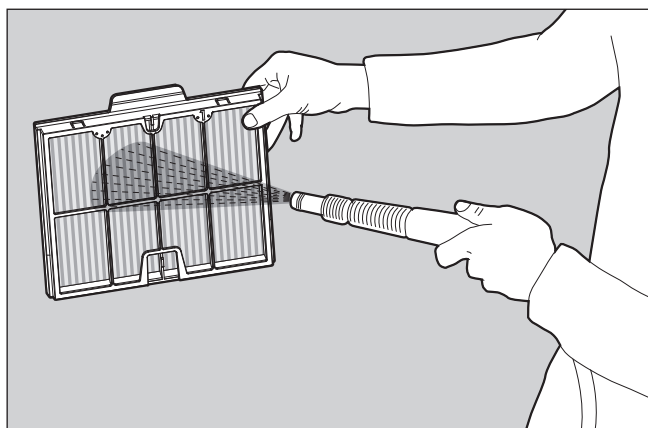

6.2.4 Wyczyść dokładnie wkłady filtracyjne strumieniem wody pod niskim ciśnieniem.

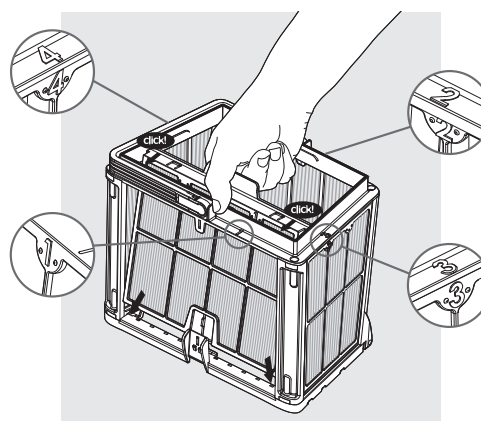

6.2.5 Zamontuj wkłady filtracyjne w następującej kolejności: Wkład 4 > 3 > 2 > 1.

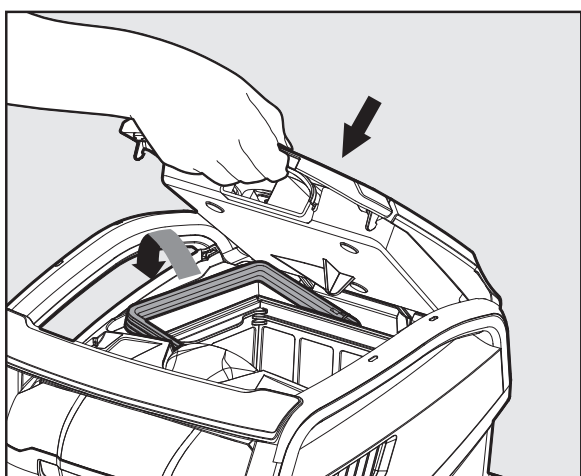

6.2.6 Umieść czysty kosz filtracyjny w odkurzaczu i zamknij pokrywę górną.

6.3 Czyszczenie wirnika pompy - zalecane raz w tygodniu.

Jeśli zauważysz zanieczyszczenia na wirniku pompy:



Upewnij się, że zasilacz jest **wyłączony** (OFF), a przewód zasilający **odłączony** od gniazda.

Oczyść wirnik pompy i komorę wirnika pod pokrywą według poniższych wskazówek:

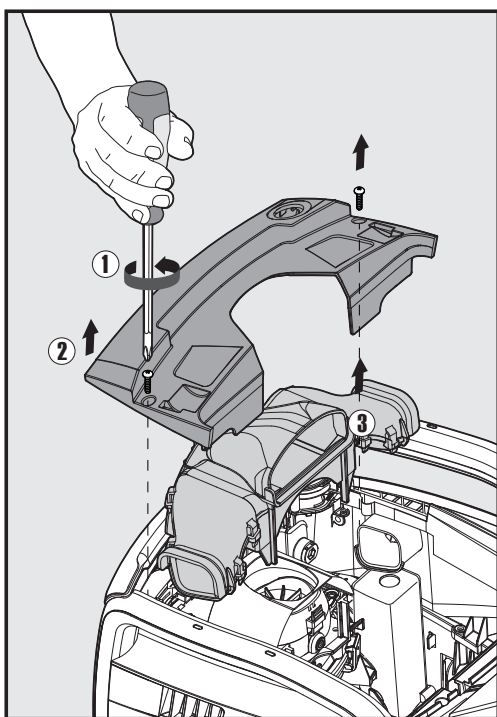

6.3.1

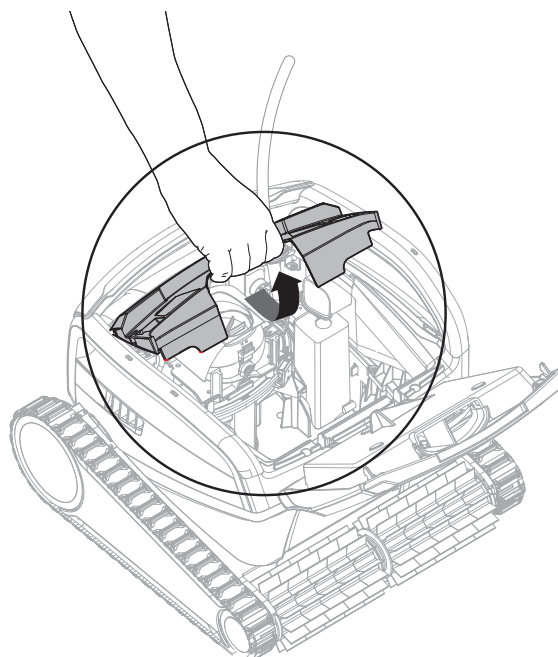

6.3.2

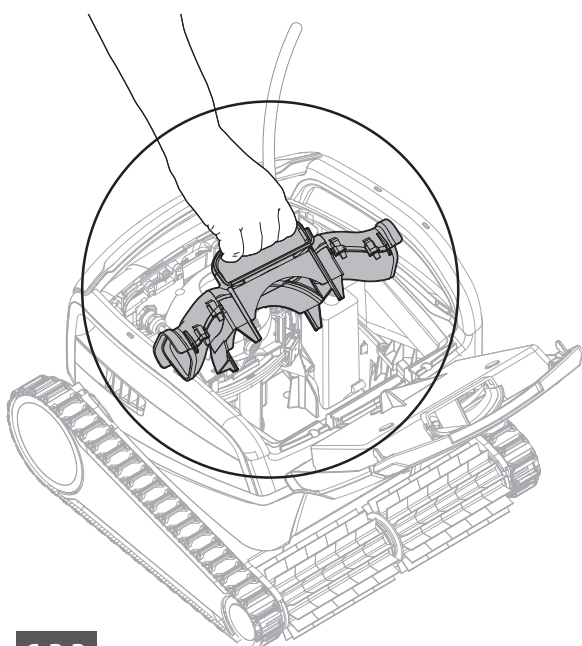

6.3.3

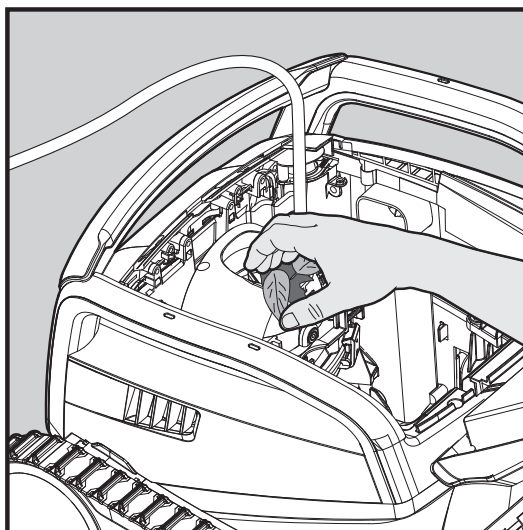

6.3.4

Zamontuj komorę wirnika i pokrywę komory według poniższych wskazówek:

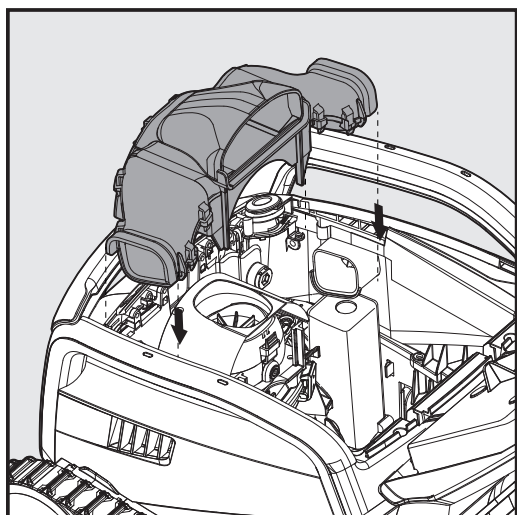

6.3.5

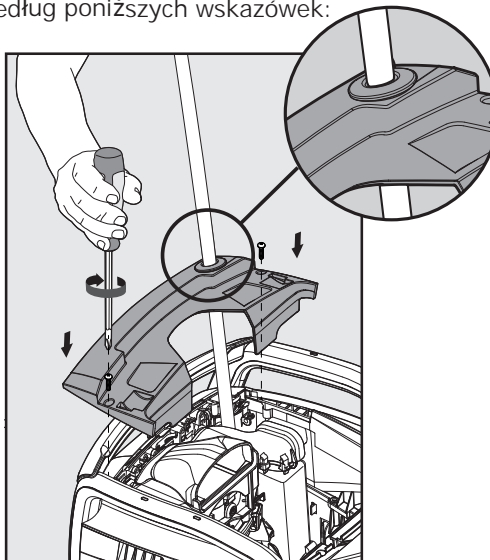

6.3.6

6.4 Ogólna okresowa konserwacja - zalecana co najmniej raz w tygodniu.

- Gdy przewód odkurzacza jest mokry, rozciągnij go na ziemi i pozostaw na minimum 5 godzin na słońcu. Usunie to wszelkie skręcenia na przewodzie powstałe w trakcie użytkowania/przechowywania.
- Aby ograniczyć szybsze zużycie elementów odkurzacza i ewentualne szkody spowodowane działaniem chemii zawartej w wodzie basenowej, minimum raz w tygodniu opłucz odkurzacz świeżą słodką wodą pod niskim ciśnieniem.

7. Przechowywanie odkurzacza poza sezonem

Jeśli odkurzacz basenowy Dolphin nie będzie używany przez dłuższy czas, wykonaj następujące czynności w celu prawidłowego przechowywania:

- Upewnij się, że w odkurzaczu nie pozostała woda.
- Dokładnie wyczyść cały kosz filtracyjny ze wszystkimi wkładami i umieść z powrotem w odkurzaczu.
- Zwiń przewód pływający tak, aby nie tworzyły się na nim załamania i skręcenia.
- Przechowuj odkurzacz w bezpiecznym miejscu, z dala od działania promieni słonecznych/deszczu/mrozu, w temperaturze od 5° do 45°C.

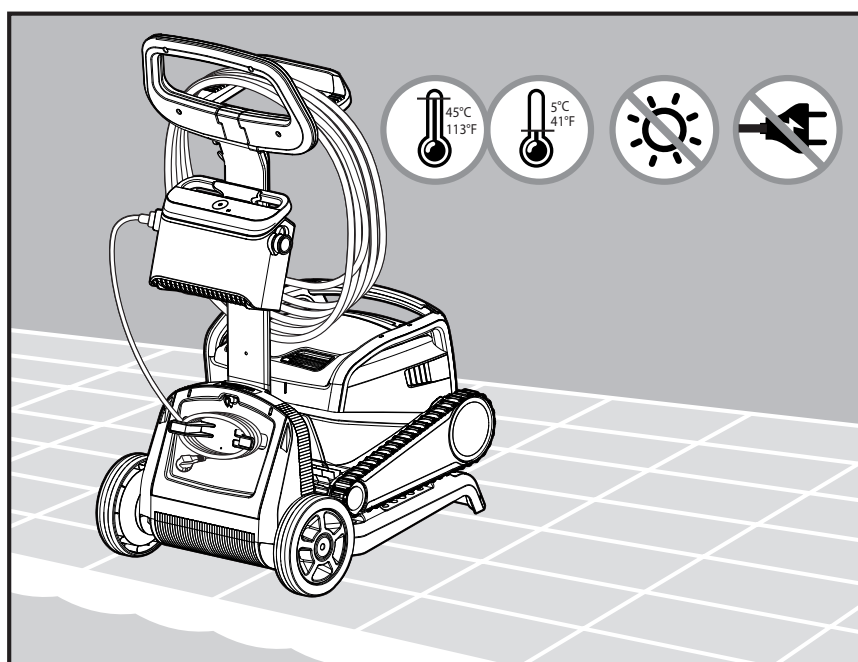

8. ROZWIĄZYWANIE PROBLEMÓW

Jeśli poniższe wskazówki nie rozwiążą problemu, skontaktuj się ze sprzedawcą lub autoryzowanym serwisem.

Objawy	Możliwa przyczyna	Działania naprawcze
Zasilacz lub dioda LED włącznika nie działa.	<ul style="list-style-type: none"> • Brak napięcia w gnieździe zasilania. • Zasilacz nie jest włączony (ON). • Przewód zasilający nie jest prawidłowo podłączony do gniazda zasilacza. 	<ul style="list-style-type: none"> • Sprawdź napięcie w gnieździe zasilania. Zachowaj ostrożność! • Sprawdź czy zasilacz jest podłączony i włączony (ON). • Upewnij się, że przewód zasilacza jest prawidłowo podłączony do gniazda zasilacza. • Wyłącz zasilacz (OFF), poczekaj 30 sekund, następnie włącz go ponownie (ON)
Odkurzacz nie porusza się.	<ul style="list-style-type: none"> • Przewód pływający nie jest prawidłowo podłączony do zasilacza. • Zablokowany jest wirnik pompy, paski trakcyjne lub koła napędowe (układ jezdny). 	<ul style="list-style-type: none"> • Sprawdź, czy przewód pływający jest prawidłowo podłączony do zasilacza. • Wyłącz zasilacz (OFF), otwórz osłonę wirnika i sprawdź, czy nic nie utknęło pod pokrywą lub w komorze wirnika. Zachowaj ostrożność! • Sprawdź, czy nic nie blokuje pasków trakcyjnych oraz pozostałych elementów układu jezdnego.
Odkurzacz porusza się po okręgu.	<ul style="list-style-type: none"> • Zapchany kosz filtracyjny. • Zanieczyszczenia utknęły pod pokrywą wirnika lub w komorze wirnika pompy. • Źle ustawiony zasilacz na brzegu basenu. • Zbyt duża ilość glonów w basenie lub niewłaściwe parametry wody basenowej. 	<ul style="list-style-type: none"> • Wyczyść kosz filtracyjny. • Usuń zanieczyszczenia spod pokrywy wirnika i z komory wirnika pompy (rozdział: od 6.3.1 do 6.3.4). • Umieść zasilacz w miejscu, które pozwoli odkurzaczowi na dotarcie do wszystkich miejsc w basenie (minimum: 3,5 m od krawędzi basenu i 11 cm nad ziemią). • Usuń ręcznie nadmierną ilość glonów z basenu i skoryguj parametry wody do zalecanych (str. 3).
Odkurzacz nie skręca lub porusza się tylko w jednym kierunku.	<ul style="list-style-type: none"> • Zanieczyszczenia utknęły pod pokrywą wirnika lub w komorze wirnika pompy. 	<ul style="list-style-type: none"> • Usuń zanieczyszczenia spod pokrywy wirnika i z komory wirnika pompy (rozdział: od 6.3.1 do 6.3.4).
Odkurzacz porusza się, ale nie czyści basenu.	<ul style="list-style-type: none"> • Zapchany kosz filtracyjny. • Zanieczyszczenia utknęły pod pokrywą wirnika lub w komorze wirnika pompy. 	<ul style="list-style-type: none"> • Wyczyść kosz filtracyjny. • Usuń zanieczyszczenia spod pokrywy wirnika i z komory wirnika pompy (rozdział: od 6.3.1 do 6.3.4).
Odkurzacz czyści tylko część basenu.	<ul style="list-style-type: none"> • Źle ustawiony zasilacz na brzegu basenu. • Zbyt mała ilość (długość) przewodu pływającego w basenie ogranicza zasięg pracy. 	<ul style="list-style-type: none"> • Umieść zasilacz w miejscu, które pozwoli odkurzaczowi na dotarcie do wszystkich miejsc w basenie (minimum: 3,5 m od krawędzi basenu i 11 cm nad ziemią). • Upewnij się, że w basenie jest odpowiednia ilość (długość) przewodu pływającego, która zapewnia odpowiedni zasięg pracy. • Wyczyść kosz filtracyjny.
Przewód pływający ma załamania i skręcenia.	<ul style="list-style-type: none"> • Zapchany kosz filtracyjny. • Zanieczyszczenia utknęły pod pokrywą wirnika lub w komorze wirnika pompy. 	<ul style="list-style-type: none"> • Wyczyść kosz filtracyjny. • Usuń zanieczyszczenia spod pokrywy wirnika i z komory wirnika pompy (rozdział: od 6.3.1 do 6.3.4). • Aby usunąć załamania lub skręcenia, rozciągnij przewód pływający na ziemi i pozostaw na minimum 5 godzin na słońcu.
Odkurzacz nie wspina się na ściany basenu.	<ul style="list-style-type: none"> • Zapchany kosz filtracyjny. • Glony (biofilm) na ścianach. • Niewłaściwy poziom pH wody. • Zanieczyszczenia utknęły pod pokrywą wirnika lub w komorze wirnika pompy. 	<ul style="list-style-type: none"> • Wyczyść kosz filtracyjny. • Sprawdź poziom chemii basenowej w wodzie. Nieodpowiednie parametry mogą powodować pojawienie się glonów, które powodują, że ściany stają się śliskie. Skoryguj parametry wody do zalecanych (str. 3) i usuń glony ze ścian basenu ręcznie za pomocą szczotki. • Usuń zanieczyszczenia spod pokrywy wirnika i z komory wirnika pompy (rozdział: od 6.3.1 do 6.3.4).

Objawy	Możliwa przyczyna	Działania naprawcze
<p>Nie może połączyć się z siecią Wi-Fi®, a dioda komunikacji miga na zielono.</p>	<ul style="list-style-type: none"> Zasilacz znajduje się w zbyt dużej odległości od routera (słaby sygnał) lub router nie pracuje prawidłowo. 	<ul style="list-style-type: none"> Zresetuj zasilacz - odłącz przewód zasilający od gniazda i poczekaj jedną minutę. Sprawdź, czy Twoje urządzenie mobilne ma dobrą siłę sygnału Wi-Fi® w pobliżu zasilacza. (Spróbuj odtworzyć dowolną aplikację do strumieniowego przesyłania wideo online). Sprawdź czy Twój router działa poprawnie. W celu poprawy jakości sygnału umieść zasilacz tak, aby był jak najbliżej twojego routera. Jeśli to konieczne, zastosuj wzmacniacz sygnału Wi-Fi® (Repeater) w celu poprawy jakości połączenia. Uwaga: W przypadku gdy dioda komunikacji nadal miga na zielono i nie można połączyć się z siecią Wi-Fi®, możesz wybrać opcję połączenia krótkiego zasięgu przez Bluetooth®.
<p>Nie może połączyć się przez Bluetooth®, a dioda komunikacji miga na niebiesko.</p>	<ul style="list-style-type: none"> Zasilacz znajduje się w zbyt dużej odległości od urządzenia mobilnego lub Bluetooth® jest wyłączony lub działa nieprawidłowo. 	<ul style="list-style-type: none"> Wyłącz, a następnie włącz Bluetooth® w swoim urządzeniu mobilnym. Podejdź bliżej do zasilacza IOT. Upewnij się, że w pobliżu nie masz żadnych zakłóceń/przeszkód. Wyłącz (OFF) i ponownie włącz (ON) zasilacz IOT. Jeśli żadna z powyższych wskazówek nie pomoże, skontaktuj się z autoryzowanym sprzedawcą lub serwisem.



Sp. z o.o.

Generalny dystrybutor i autoryzowany serwis
odkurzaczy basenowych DOLPHIN

KARTA GWARANCYJNA ODKURZACZA DOLPHIN

Model: **M600 EU - IOT**

Nr seryjny odkurzacza	
Nr faktury / paragonu	
Data sprzedaży	
Nabywca / Użytkownik	
Ulica	
Kod pocztowy, miejscowość	
Numer telefonu, adres E-mail	

Nabywcy udziela się gwarancji na warunkach zamieszczonych na odwrocie niniejszej karty gwarancyjnej na **okres 48 miesięcy od daty sprzedaży** umieszczonej w powyższej tabeli. W przypadku używania odkurzacza na basenach publicznych gwarancja obowiązuje na okres 24 miesięcy, przy czym gwarancja na zespół napędowy jest ograniczona do 3000 godzin pracy. Godziny pracy odkurzacza są rejestrowane oraz przechowywane w pamięci zespołu i mogą być odczytane przez autoryzowany serwis.

Pieczęć i podpis
Sprzedawcy / Dystrybutora

NAPRAWY I OKRESOWE PRZEGLĄDY GWARANCYJNE (wypełnia serwis)

Data wykonania naprawy	Opis wykonanej czynności serwisowej	Pieczęć i podpis serwisu

FUNAM Sp. z o.o.; ul. Mokronoska 2; 52-407 Wrocław
Tel.: 600 753 709; 531 937 911; 602 368 795; 604 129 293
serwisRMA@funam.pl baseny@funam.pl www.maytronics.pl



Sp. z o.o.

Generalny dystrybutor i autoryzowany serwis
odkurzaczy basenowych DOLPHIN

WARUNKI GWARANCJI

1. Dystrybutor odkurzaczy Dolphin - **FUNAM Sp. z o.o.** z siedzibą we Wrocławiu udziela w imieniu Producenta - firmy **MAYTRONICS LTD** gwarancji na sprzedawane odkurzacze basenowe na zasadach określonych w niniejszej Karcie Gwarancyjnej. Sprzedający zapewnia kupującemu sprawne działanie urządzeń, na które wydana jest niniejsza Karta Gwarancyjna pod warunkiem korzystania z urządzeń zgodnie z ich przeznaczeniem oraz zachowania zasad prawidłowej konserwacji i eksploatacji wynikających z instrukcji obsługi dołączonej do każdego odkurzacza basenowego.
2. Nabywcy udziela się gwarancji na **okres 48 miesięcy od daty sprzedaży wpisanej w karcie gwarancyjnej. W przypadku używania odkurzacza na basenach publicznych / komercyjnych gwarancja obowiązuje na okres 24 miesięcy, przy czym gwarancja na zespół napędowy jest ograniczona do 3000 godzin pracy.** Godziny pracy odkurzacza są rejestrowane oraz przechowywane w pamięci zespołu i mogą być odczytane przez autoryzowany serwis.
3. Gwarancja obejmuje wyłącznie urządzenia sprzedane przez Dystrybutora na terytorium Rzeczypospolitej Polskiej i znajdujące się na tym terytorium w czasie składania reklamacji.
4. Odkurzacze mogą być używane w basenie ze słoną wodą pod warunkiem, że stężenie maksymalne soli nie przekracza 5000 ppm (5 kg/m³), (0,5%). Używanie urządzenia w wodzie o wyższym stężeniu soli/chloru/kwasu niż podane przez producenta powoduje uszkodzenia mechaniczne części zamiennych (paski trakcyjne, szczotki, etc.) i automatyczne unieważnienie gwarancji.
5. Gwarancja obejmuje bezpłatne naprawy i wymianę niesprawnych części spowodowane wadami materiałowymi lub błędami produkcyjnymi pod warunkiem, że wystąpiły one podczas prawidłowej eksploatacji urządzenia. Naprawa gwarancyjna obejmuje wyłącznie wady powstałe z przyczyn tkwiących w sprzedanym urządzeniu. Uszkodzone części, które zostały wymienione podczas naprawy gwarancyjnej stanowią własność firmy **FUNAM Sp. z o.o.**
6. Gwarancja na wszystkie części wymienione w trakcie napraw gwarancyjnych trwa do czasu upływu gwarancji na całe urządzenie.
7. **Gwarancja nie obejmuje** uszkodzeń mechanicznych i ich następstw oraz części eksploatacyjnych, które podlegają normalnemu zużyciu jak szczotki, worki/wkłady filtracyjne, paski trakcyjne, elementy układu jezdnego czy baterie w pilocie.
8. Nabywca zobowiązany jest do zgłoszenia u Sprzedawcy usterek odkurzacza zaraz po ich wystąpieniu celem uniknięcia ewentualnych dalszych uszkodzeń. Urządzenie wraz z zasilaczem i pilotem (jeśli jest w komplecie) należy przesłać na koszt Nabywcy do wskazanego przez Sprzedawcę Punktu Serwisowego w oryginalnym opakowaniu. Przed wysyłką odkurzacze należy osuszyć oraz usunąć wszelkie zgromadzone w nim zanieczyszczenia. Do przesyłki należy dołączyć **oryginał karty gwarancyjnej i krótki opis występujących usterek.** Uszkodzenia powstałe w trakcie transportu nie są objęte warunkami gwarancji.
9. Koszty naprawy nie objętej gwarancją, a także koszty przeglądu w wyniku którego stwierdzono brak zgłaszanych uszkodzeń, obciążają nabywcę.
10. Przy zasadnej reklamacji koszty odwrotnej przesyłki na terytorium Rzeczypospolitej Polskiej na adres Nabywcy ponosi Sprzedający.
11. Naprawa gwarancyjna powinna być wykonana najpóźniej w ciągu 14 dni od daty dostarczenia do serwisu niesprawnego odkurzacza. W przypadku konieczności sprowadzenia części zamiennych z zagranicy, gdy Dystrybutor nie ma wpływu na termin realizacji zamówienia u Producenta, czas naprawy ulega przedłużeniu o czas potrzebny na sprowadzenie w/w części.
12. Sprzedający nie ma obowiązku dostarczenia Kupującemu zastępczego urządzenia na czas trwania naprawy.
13. **Gwarancja nie będzie uznana, jeżeli:**
 - usterka nie została zgłoszona na piśmie u Sprzedawcy zaraz po jej wystąpieniu i nie został przedstawiony oryginał Karty Gwarancyjnej ze wszystkimi wpisami,
 - w Karcie Gwarancyjnej naniesione są poprawki lub skreślenia przez osoby nieupoważnione oraz zmieniono, zamazano, usunięto bądź zatarło numer seryjny odkurzacza,
 - uszkodzenia odkurzacza i jego wady wynikają z zaniedbań użytkownika, użytkownika niezgodnego z instrukcją obsługi, a w szczególności z nieprawidłowej eksploatacji, braku bieżącego czyszczenia i konserwacji, obsługi, przechowywania i przeciążania zespołu napędowego na skutek zablokowania układu jezdnego lub nawinięcia się włosów/włókien na wałki napędowe i wirnik pompy,
 - nastąpiły mechaniczne uszkodzenia odkurzacza, przewodów, pilota lub zasilacza, bądź też zalanie zasilacza wodą,
 - nastąpiły wady i uszkodzenia spowodowane działaniem siły wyższej (uderzenie pioruna, przepięcia w sieci elektrycznej, powódź itp.),
 - wystąpiły usterki spowodowane naprawami, przeróbkami i zmianami konstrukcyjnymi dokonanymi samodzielnie lub przez podmiot do tego nieuprawniony,
 - odkurzacze użytkowano w środowisku dla niego nieprzewidywanym.
14. Warunkiem zachowania gwarancji jest dokonywanie wszelkich napraw wyłącznie w Autoryzowanym Punkcie Serwisowym.
15. **FUNAM Sp. z o.o. nie ponosi żadnej odpowiedzialności** za jakiegokolwiek straty materialne, stratę czasu czy inne niedogodności wynikające z niemożności użytkowania odkurzacza objętego gwarancją.
16. **FUNAM Sp. z o.o. oświadcza,** że gwarancja na sprzedany towar nie wyłącza, nie ogranicza ani nie zawiesza uprawnień kupującego wynikających z niezgodności towaru z umową.

FUNAM Sp. z o.o.; ul. Mokronoska 2; 52-407 Wrocław
Tel.: 600 753 709; 531 937 911; 602 368 795; 604 129 293
serwisRMA@funam.pl baseny@funam.pl www.maytronics.pl

FORMULARZ ZGŁOSZENIA REKLAMACYJNEGO

Serwis jest do Państwa dyspozycji od poniedziałku do piątku w godzinach od 7.00 do 15.00

Tel.: +48 600 753 709, 531 937 911, 602 368 795, 604 129 293

E-mail: serwisRMA@funam.pl; baseny@funam.pl

Adres: FUNAM Sp. z o.o., ul. Mokronoska 2, 52-407 Wrocław

Warunki procedury zgłoszenia reklamacyjnego
dostępne są na stronie www.maytronics.pl w zakładce SERWIS

DANE UŻYTKOWNIKA

Imię i nazwisko / nazwa firmy:	
Ulica, numer budynku:	
Kod pocztowy, miejscowość:	
Telefon:	
E-mail:	
Data zgłoszenia reklamacji:	
Osoba kontaktowa:	

DANE ZGŁASZANEGO URZĄDZENIA

Nazwa i model urządzenia:	
Numer seryjny:	
Numer faktury/paragonu:	
Data zakupu:	

OPIS USTERKI:

.....

.....

.....

.....

.....

.....

.....

.....