

Odkurzacz basenowy DOLPHIN S200



Instrukcja obsługi

Tłumaczenie instrukcji oryginalnej



Generalny dystrybutor:
FUNAM Sp. z o.o.
ul. Mokronoska 2
52-407 Wrocław
www.maytronics.pl



WAŻNE

• OKRESOWE PRZEGLĄDY TECHNICZNE URZĄDZENIA

W celu zapewnienia prawidłowej, wydajnej oraz bezawaryjnej pracy odkurzacza basenowego zaleca się wykonywanie kompleksowego przeglądu technicznego co najmniej raz w roku.

Regularna kontrola stanu technicznego stanowi istotny element jego prawidłowej eksploatacji.

Przeгляд może zostać przeprowadzony samodzielnie przez użytkownika, pod warunkiem posiadania odpowiedniej wiedzy i doświadczenia w zakresie oceny stanu technicznego.

W przypadku braku takich kompetencji, a także w przypadku korzystania z bardziej zaawansowanych modeli, rekomenduje się skorzystanie z usług **autoryzowanego serwisu DOLPHIN**.

Profesjonalny przegląd serwisowy jest usługą odpłatną, jednak jego wykonanie pozwala na:

- wczesne wykrycie potencjalnych usterek,
- zapobieganie kosztownym awariom w przyszłości,
- utrzymanie optymalnych parametrów pracy,
- wydłużenie żywotności podzespołów.

Zakres przeglądu serwisowego obejmuje w szczególności:

- komputerową diagnostykę jednostki silnikowej, pompy oraz napędów,
- ocenę stopnia zużycia elementów eksploatacyjnych,
- kontrolę stanu podzespołów mechanicznych i elementów konstrukcyjnych,
- czyszczenie oraz konserwację kluczowych komponentów,
- weryfikację poprawności i wydajności działania układu jezdnego, sterowania oraz filtracji.

W przypadku braku możliwości samodzielnej oceny stanu elementów eksploatacyjnych wykonanie przeglądu serwisowego jest szczególnie zalecane.

Brak regularnych przeglądów i konserwacji może skutkować nieprawidłową pracą, obniżeniem wydajności oraz zwiększonym ryzykiem wystąpienia poważnych usterek.



UWAGA Uszkodzenia wynikające z niewłaściwej eksploatacji, w tym zaniechania regularnych przeglądów i konserwacji, nie stanowią podstawy do roszczeń gwarancyjnych.

Prowadzenie działalności bez szkody dla środowiska i przestrzeganie zasad prawidłowego postępowania ze użytym sprzętem elektrycznym i elektronicznym to dla nas priorytet. Każdy z nas jest użytkownikiem sprzętu elektrycznego i elektronicznego, a co za tym idzie potencjalnym wytwórcą niebezpiecznego dla ludzi i środowiska odpadu! Z drugiej strony użyty sprzęt to cenny materiał, z którego możemy odzyskać surowce takie jak miedź, cyna, szkło, żelazo, a nawet złoto i srebro.

W trosce o środowisko naturalne, informujemy o systemie zbierania zużytego sprzętu elektrycznego i elektronicznego.

Podstawa prawna: art. 13 ust. 1 i 2, pkt 1 i 2 oraz art. 39, ustawy z dnia 11 września 2015 r. o zużytym sprzęcie elektrycznym i elektronicznym

Zostaw zużyty sprzęt w sklepie, w którym kupujesz nowe urządzenie

1

Każdy sklep ma obowiązek nieodpłatnego przyjęcia starego sprzętu, jeżeli kupimy w nim nowy sprzęt tego samego rodzaju i pełniący tą samą funkcję.

Zostaw małogabarytowy zużyty sprzęt w dużym markecie bez konieczności kupowania nowego

2

Sklepy o powierzchni sprzedaży sprzętu przeznaczonego dla gospodarstw domowych wynoszącej min. 400 m², są zobowiązane do nieodpłatnego przyjęcia w tej jednostce lub w jej bezpośredniej bliskości zużytego sprzętu pochodzącego z gospodarstw domowych, którego żaden z zewnętrznych wymiarów nie przekracza 25 cm, bez konieczności zakupu nowego sprzętu przeznaczonego dla gospodarstw domowych.

Oddaj zużyty sprzęt elektryczny i elektroniczny w miejscu dostawy

3

Dystrybutor, dostarczając nabywcy sprzęt przeznaczony dla gospodarstw domowych, obowiązany jest do nieodpłatnego odbioru zużytego sprzętu pochodzącego z gospodarstw domowych w miejscu dostawy tego sprzętu, o ile zużyty sprzęt jest tego samego rodzaju i pełnił te same funkcje co sprzęt dostarczony.

Odnieś zużyty sprzęt do punktu zbierania

4

Informację o najbliższej lokalizacji znajdziecie Państwo na gminnej stronie internetowej lub tablicy ogłoszeń urzędu gminy.

Zostaw sprzęt w punkcie serwisowym

5

Jeżeli naprawa sprzętu jest nieopłacalna lub niemożliwa ze względów technicznych, serwis jest zobowiązany do nieodpłatnego przyjęcia tego urządzenia.

Rola użytkowników sprzętu gospodarstwa domowego

6

Gospodarstwa domowe spełniają kluczową rolę w systemie zagospodarowania odpadów zużytego sprzętu elektrycznego i elektronicznego z uwagi na możliwość bezpośredniego przekazywania tego rodzaju odpadów do uprawnionych punktów zbierania oraz eliminację niepożądanych i szkodliwych nawyków społecznych skutkujących pozostawianiem zużytego sprzętu elektrycznego i elektronicznego w miejscach do tego nieprzewidzianych i nieprzystosowanych.

Zebrany sprzęt trafia do specjalistycznych zakładów przetwarzania, gdzie poddawane są procesom usunięcia z niego składników niebezpiecznych. Pozostałe elementy są odzyskiwane i poddane recyklingowi. Każde urządzenie zasilane prądem lub bateriami powinno być oznakowane symbolem przekreślonego kosza:



Symbol przekreślonego kosza na śmieci umieszczany na sprzęcie, opakowaniu lub dokumentach do niego dołączonych oznacza, że produktu nie wolno wyrzucać łącznie z innymi odpadami. Obowiązkiem użytkownika jest przekazanie zużytego sprzętu do wyznaczonego punktu zbiórki w celu właściwego jego przetworzenia. Oznakowanie oznacza jednocześnie, że sprzęt został wprowadzony do obrotu po dniu 13 sierpnia 2005 r.

Dolphin S200

Odkurzacz basenowy

Instrukcja obsługi

Tłumaczenie instrukcji oryginalnej

SPIS TREŚCI:

1. WPROWADZENIE	3
2. DANE TECHNICZNE	3
3. OSTRZEŻENIA I UWAGI	3
4. ZAWARTOŚĆ OPAKOWANIA	4
5. UŻYTKOWANIE ODKURZACZA BASENOWEGO.....	5
5.1 Ustawienia	5
5.2 Umieszczenie odkurzacza basenowego w basenie.....	6
5.3 Wyjmowanie odkurzacza z basenu.....	7
6. CZYSZCZENIE KOSZA FILTRACYJNEGO.....	8
6.1 Czyszczenie po każdym użyciu - wyjmowanie i czyszczenie kosza filtracyjnego.....	8
6.2 Okresowe czyszczenie kosza filtracyjnego - zalecane raz w miesiącu	9
7. CZYSZCZENIE WIRNIKA POMPY - ZALECANE RAZ W TYGODNIU	10
8. PRZECHOWYWANIE ODKURZACZA POZA SEZONEM.....	11
9. ROZWIĄZYWANIE PROBLEMÓW	12
- NOTATKI UŻYTKOWNIKA	
- KARTA GWARANCYJNA	
- FORMULARZ ZGŁOSZENIA REKLAMACYJNEGO	

1. WPROWADZENIE

Dziękujemy za zakup odkurzacza basenowego Dolphin S200 z rodziny S - SERIES.

Jesteśmy przekonani, że ten odkurzacz zapewni Państwu niezawodne, wygodne i opłacalne czyszczenie basenu. Jego niezawodny w każdych warunkach system filtracyjny i system aktywnego szczotkowania, znacząco poprawi higienę oraz wygląd Państwa basenu.

Odkurzacze basenowe firmy Maytronics gwarantują najnowsze rozwiązania technologiczne, niezawodność i prostotę konserwacji.

Możecie Państwo cieszyć się z pływania w krystalicznie czystym basenie.

2. DANE TECHNICZNE

Stopień ochrony silnika:	IP 68	Zasilacz cyfrowy:	BASIC 2015
Stopień ochrony zasilacza:	IP 54		
Min. głębokość pracy:	0,4 m		
Maks. głębokość pracy:	5 m	Prąd wejściowy:	200-230 V, 50-60 Hz
Cykl czyszczenia:	2 godz.	Prąd wyjściowy:	< =30 V

3. OSTRZEŻENIA I UWAGI

3.1 Ostrzeżenia



- Używaj tylko zasilacza dostarczonego z urządzeniem.
- Upewnij się, że gniazdo zasilające chronione jest przez wyłącznik przeciwporażeniowy lub wyłącznik różnicowo-prądowy 30 mA.
- Przechowuj zasilacz z dala od stojącej wody.
- Umieść zasilacz co najmniej 3 m od krawędzi basenu.
- Nie wchodź do basenu podczas pracy odkurzacza.
- Wyjmij wtyczkę zasilacza z gniazda przed konserwacją odkurzacza.

3.2 Uwagi

Używaj odkurzacza tylko w wodzie o poniższych parametrach:

Chlor	Maksymalnie 4 ppm (mg/l)
pH	7,0 – 7,8
Temperatura	6 - 35° C
Zawartość soli NaCl	Maksymalnie 5000 ppm (mg/l), (0,5%)

4. ZAWARTOŚĆ OPAKOWANIA

► Odkurzacz basenowy S200 z przewodem pływającym 18 m

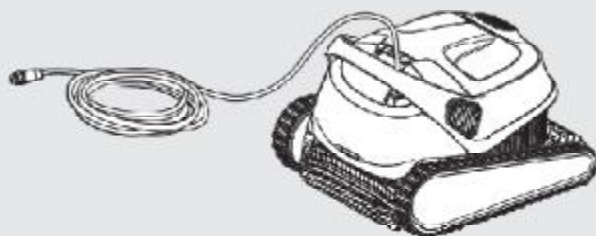

► Zasilacz – BASIC 2015

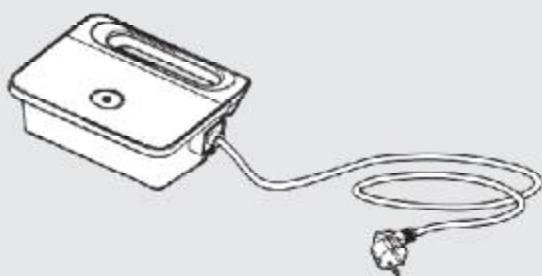

Kosz filtracyjny (wkłady ultra dokładne 50µm x4; wewnętrzny wstępny kosz siatkowy 100µm x1)

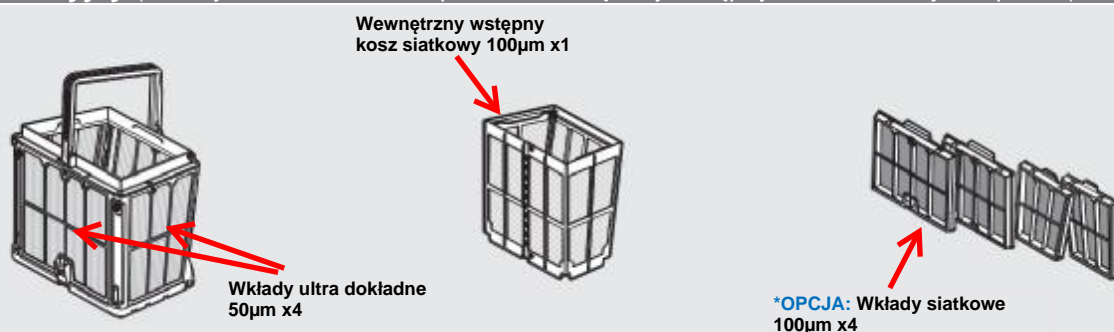

► Wózek transportowy – tylko dla modelu S300i (Możliwe jest dokupienie wózka transportowego Dolphin dla modelu S200)



5. UŻYTKOWANIE ODKURZACZA BASENOWEGO

5.1 Ustawienia

Przed użyciem odkurzacza po raz pierwszy, należy wykonać następujące czynności:

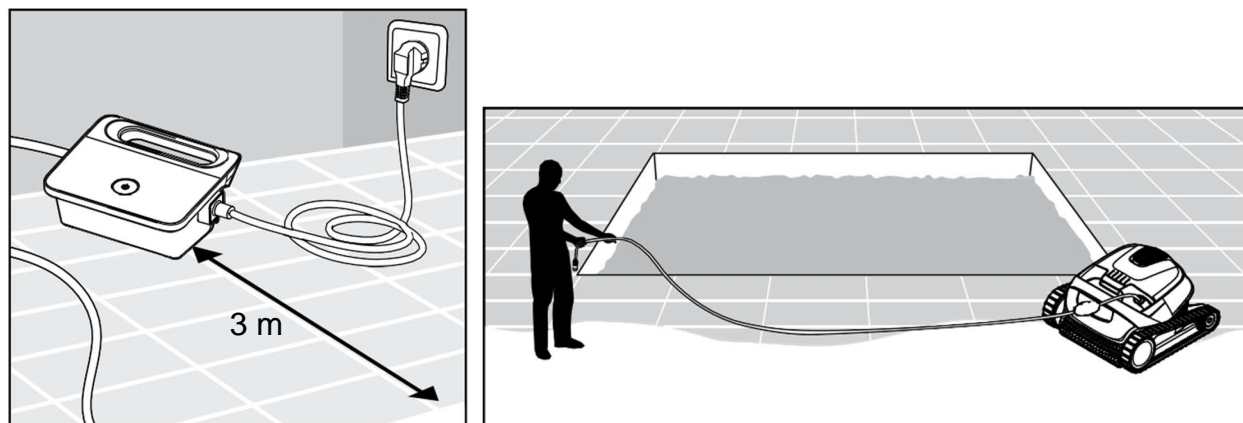

5.1.1 Umieść zasilacz mniej więcej w połowie dłuższego boku basenu, w odległości nie mniejszej niż 3 m od krawędzi basenu.

5.1.2 Rozwiń przewód pływający i rozciągnij go, aby wyprostować wszystkie załamania.

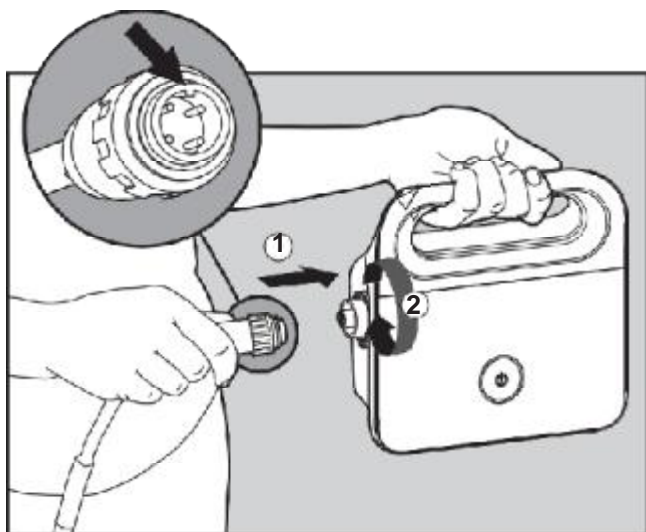

5.1.3 Podłącz przewód pływający do zasilacza tak, aby wypustka na wtyczce (1) weszła w nacięcie gniazda na zasilaczu, następnie przekręć zgodnie z ruchem wskazówek zegara (2).

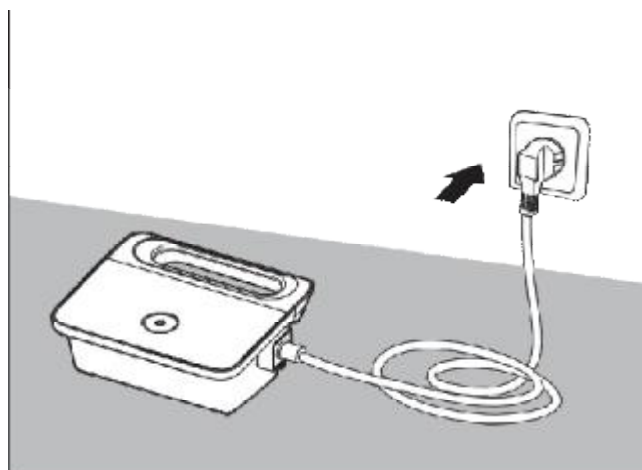

5.1.4 Podłącz zasilacz do gniazda elektrycznego i pozostaw go w pozycji OFF (wyłączony).

5.2 Umieszczanie odkurzacza basenowego w basenie



5.2.1 Umieść odkurzacz w basenie kładąc go delikatnie na lustro wody. Puść go i pozwól, aby opadł swobodnie na dno. Upewnij się, że nic nie utrudnia przemieszczania się przewodu pływającego odkurzacza w trakcie jego pracy. Umieść w basenie taką ilość przewodu, aby odkurzacz mógł swobodnie dotrzeć do najdalszego miejsca w basenie.

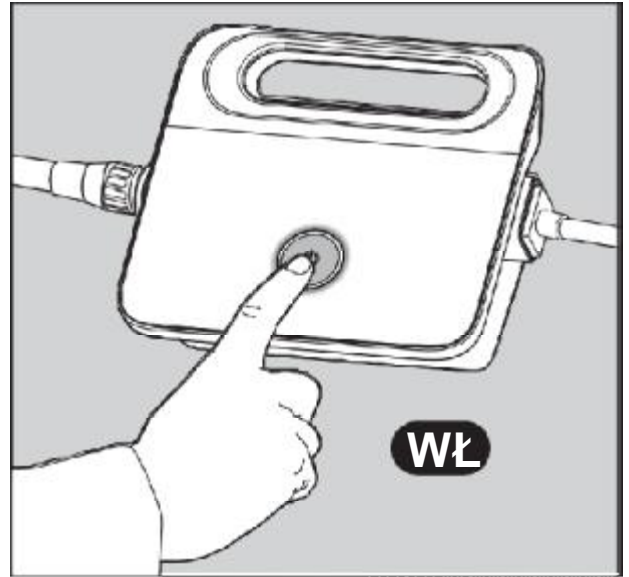

5.2.2 Włącz zasilacz. Odkurzacz basenowy zacznie pracę i będzie ją kontynuował do momentu zakończenia cyklu czyszczenia, który trwa 2 godziny.

W trakcie cyklu pracy odkurzacz **DOLPHIN S200** efektywnie wyczyści i odkurzy dno, ściany oraz linię wodną basenu. Systematyczne stosowanie odkurzacza powoduje usunięcie większości zanieczyszczeń z basenu, także organicznych, co w istotny sposób ogranicza zużycie preparatów chemicznych do uzdatniania wody basenowej.



5.3 Wyjmowanie odkurzacza z basenu

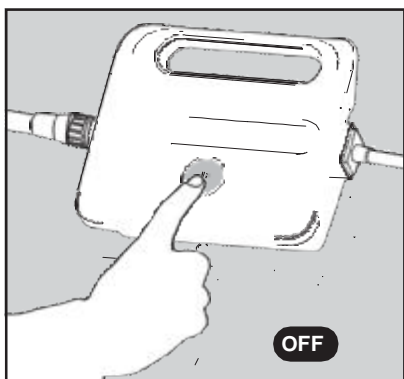

 Wyłącz zasilacz i wyjmij wtyczkę z gniazda zasilającego.

5.3.1

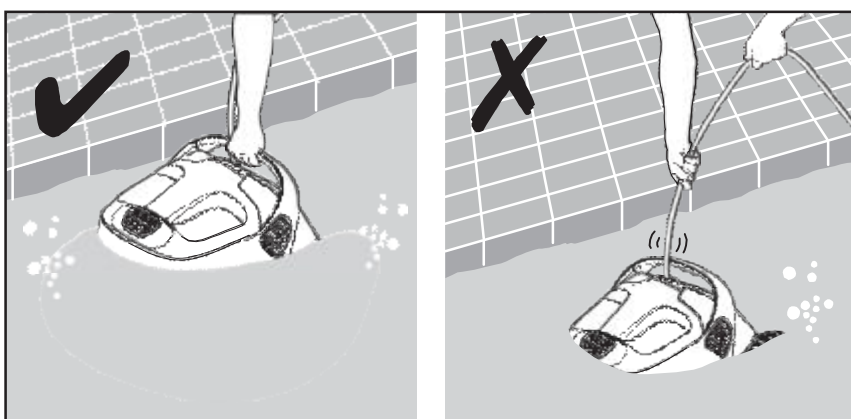

5.3.2 Za pomocą przewodu pływającego powoli i ostrożnie przyciągnij odkurzacza do krawędzi basenu. Użyj uchwytu odkurzacza, aby wyjąć go z basenu.

 **NIE WYCIĄGAJ ODKURZACZA Z BASENU ZA POMOCĄ PRZEWODU PŁYWAJĄCEGO.**

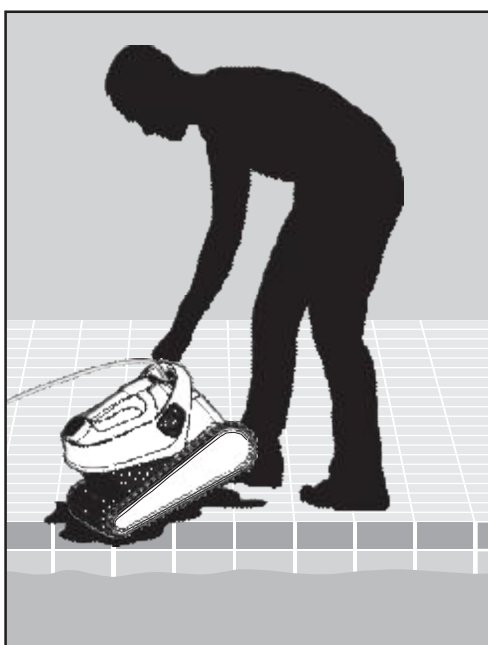

5.3.3 Pozostaw odkurzacza na brzegu basenu, aby zgromadzona w nim woda mogła swobodnie wypłynąć.

6. CZYSZCZENIE KOSZA FILTRACYJNEGO



Przed przystąpieniem do czyszczenia kosza upewnij się, że zasilacz jest wyłączony (OFF), a przewód odłączony od gniazda.

Kosz filtracyjny powinien być czyszczony po każdym cyklu pracy odkurzacza.

Uwaga - nie pozwól, aby kosz filtracyjny wysychł przed czyszczeniem.

6.1 Czyszczenie po każdym użyciu – wyjmowanie i czyszczenie kosza filtracyjnego

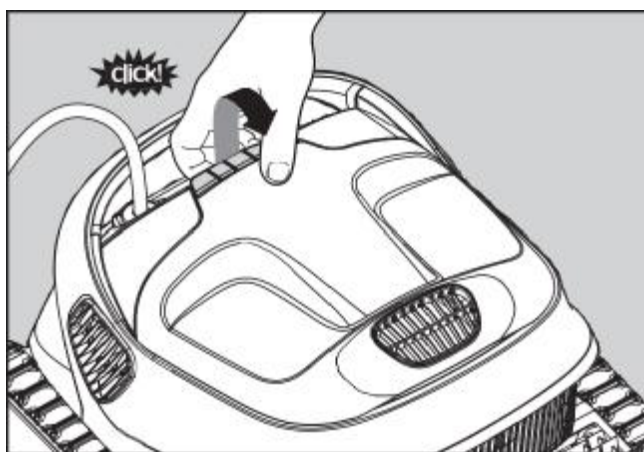

6.1.1 Otwórz pokrywę komory filtracyjnej.

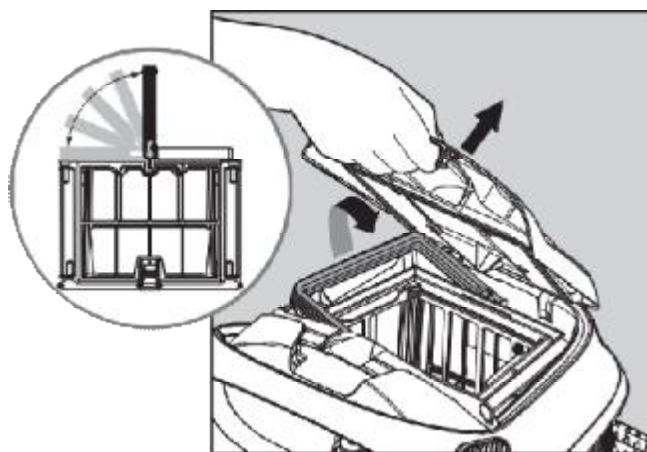

6.1.2 Przy otwieraniu pokrywy, uchwyt kosza podniesie się samoczynnie.

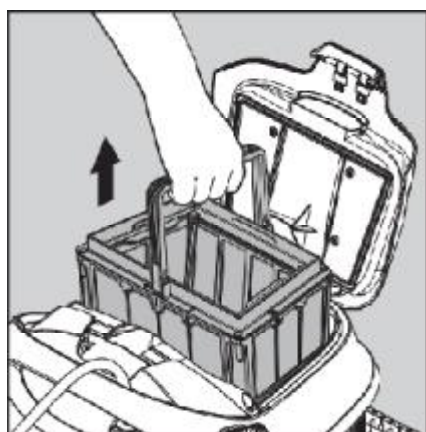

6.1.3 Przy pomocy uchwytu wyciągnij kosz filtracyjny z odkurzacza.

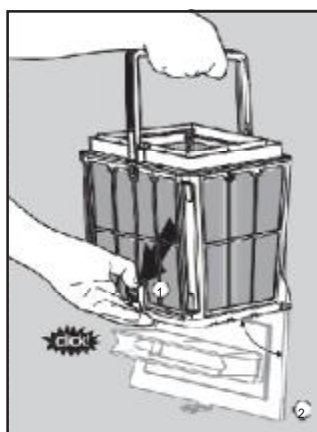

6.1.4 W celu usunięcia zanieczyszczeń, otwórz dolną pokrywę kosza używając zatrzasku pokrywy.

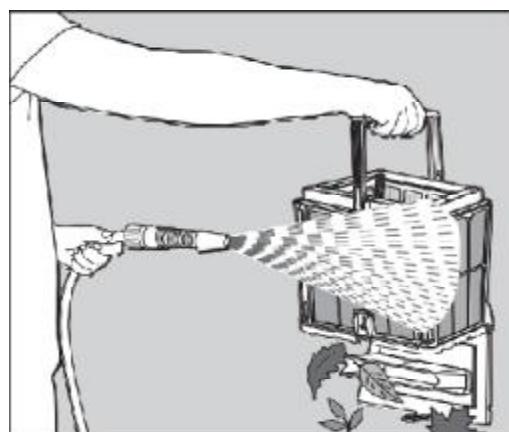

6.1.5 Wyczyść kosz filtracyjny za pomocą strumienia wody pod niskim ciśnieniem.
UWAGA: nie używaj do czyszczenia kosza i wkładów filtracyjnych urządzeń wysokociśnieniowych i szczotek. Może to spowodować uszkodzenia mechaniczne.

6.2 Okresowe czyszczenie kosza filtracyjnego - zalecane raz w miesiącu

Oprócz bieżącego czyszczenia kosza filtracyjnego po każdym użyciu odkurzacza należy okresowo wykonać dokładne czyszczenie kosza i wkładów filtracyjnych (zalecane raz w miesiącu). W celu dokładnego czyszczenia należy najpierw zdemontować 4 ultra dokładne wkłady kosza filtracyjnego według poniższych wskazówek:

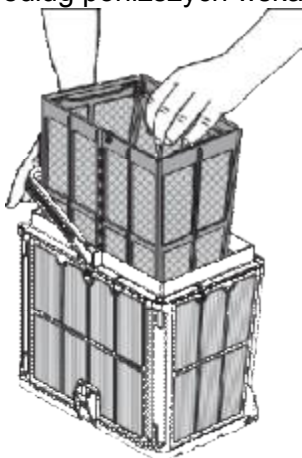

6.2.1 Opuść uchwyt, żeby wyjąć wewnętrzny wstępny kosz siatkowy.

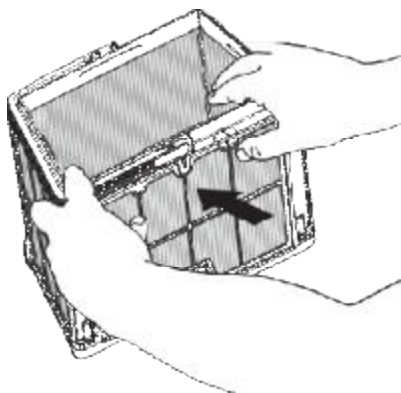

6.2.2 Zdemontuj wkłady poprzez wciśnięcie ich kciukiem do środka kosza. Zaczynj od wkładu nr 1. Wkłady są ponumerowane.

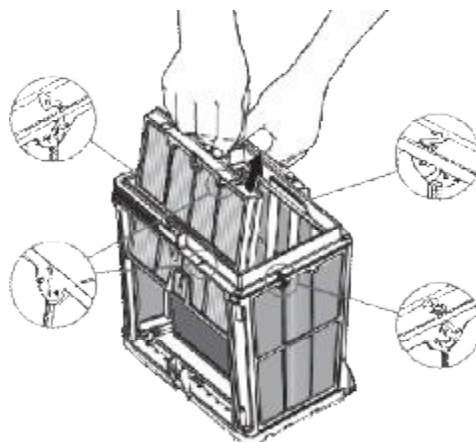

6.2.3 Kontynuuj demontaż pozostałych wkładów w ten sam sposób w kolejności 2 -> 3 -> 4.

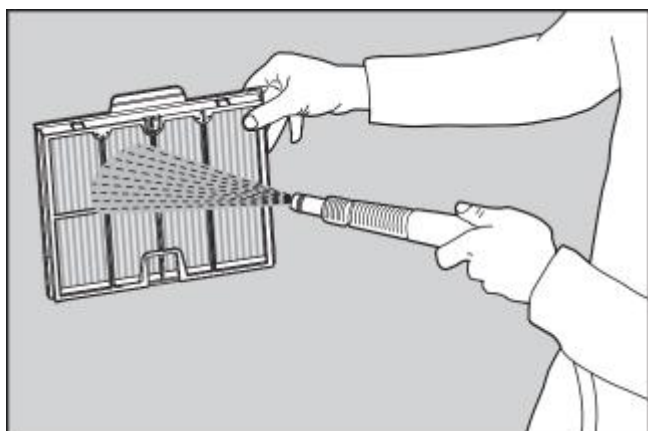

6.2.4 Wyczyść dokładnie wkłady filtracyjne strumieniem wody pod niskim ciśnieniem.

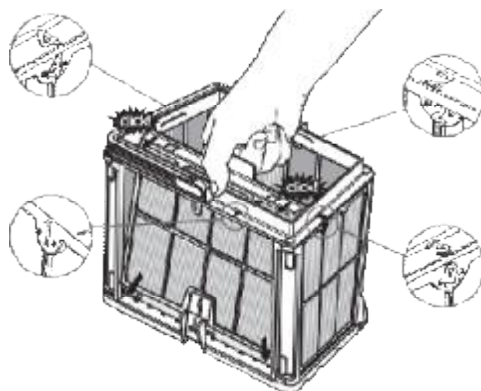

6.2.5 Zamontuj wkłady filtracyjne w następującej kolejności: 4 -> 3 -> 2 -> 1.

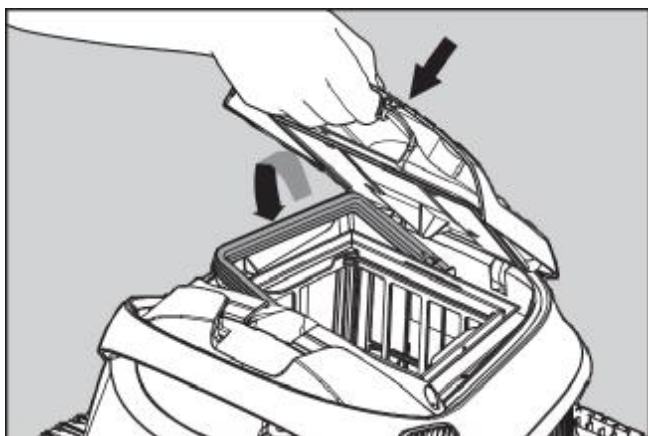

6.2.6 Umieść czysty kosz filtracyjny w odkurzaczu i zamknij pokrywę górną.



Uważaj, aby nie uszkodzić wkładów filtracyjnych podczas ich montażu lub demontażu. Zbyt mocne dociskanie może spowodować pęknięcie ramy wkładów lub uszkodzenie powłoki filtracyjnej.

7. CZYSZCZENIE WIRNIKA POMPY - ZALECANE RAZ W TYGODNIU

Jeśli zauważysz zanieczyszczenia na wirniku pompy odkurzacza, usuń je w następujący sposób.

 **Upewnij się, że zasilacz jest wyłączony i wtyczka wyjęta z gniazda zasilającego.**

Usuń zanieczyszczenia w komorze wirnika pompy zgodnie z poniższą instrukcją:

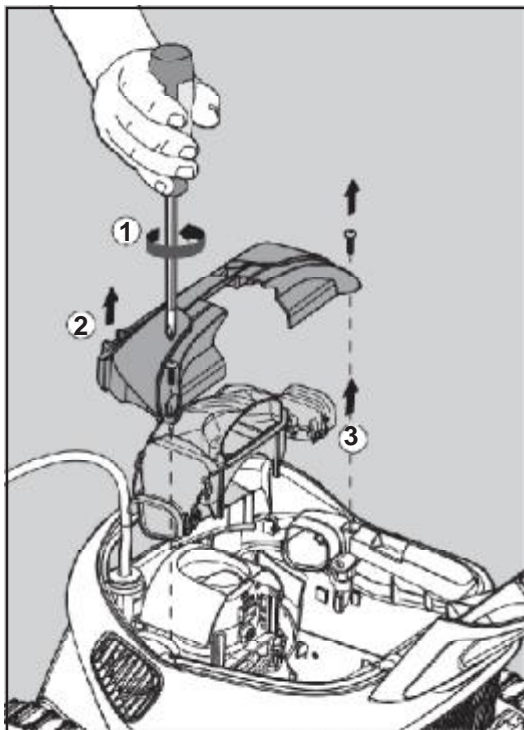

7.1.1

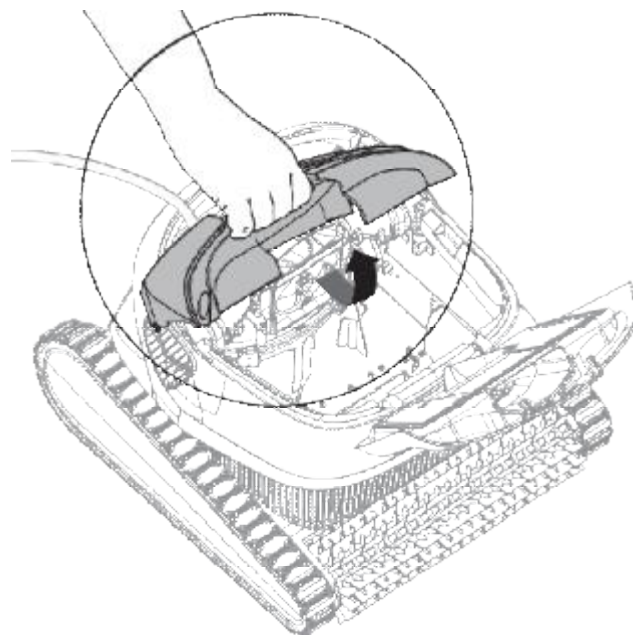

7.1.2

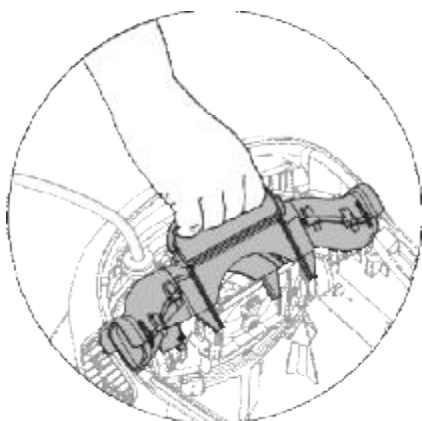

7.1.3

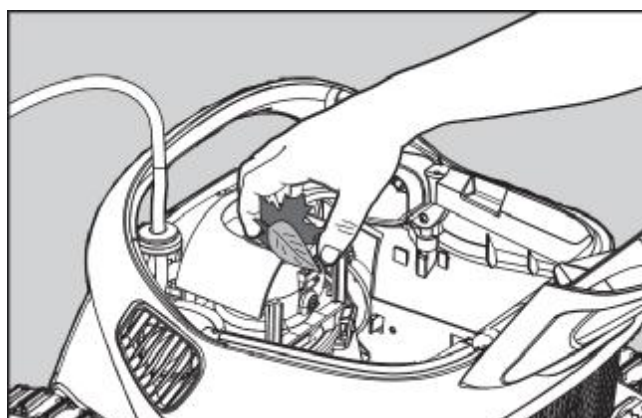

7.1.4

Zamontuj ponownie komorę wirnika jak pokazano poniżej:

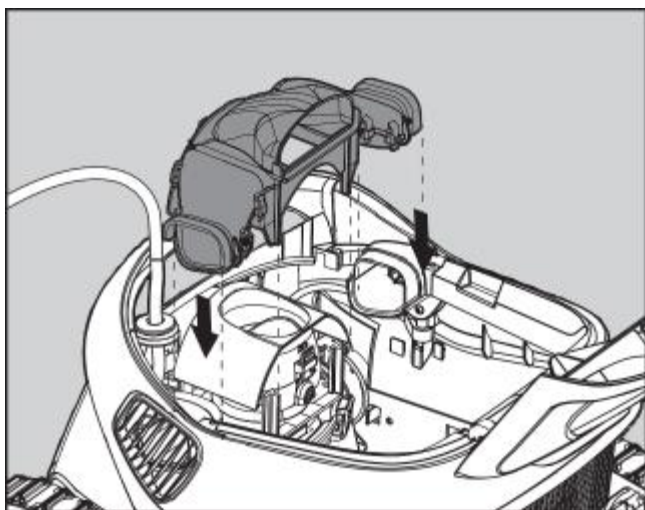

7.2.1

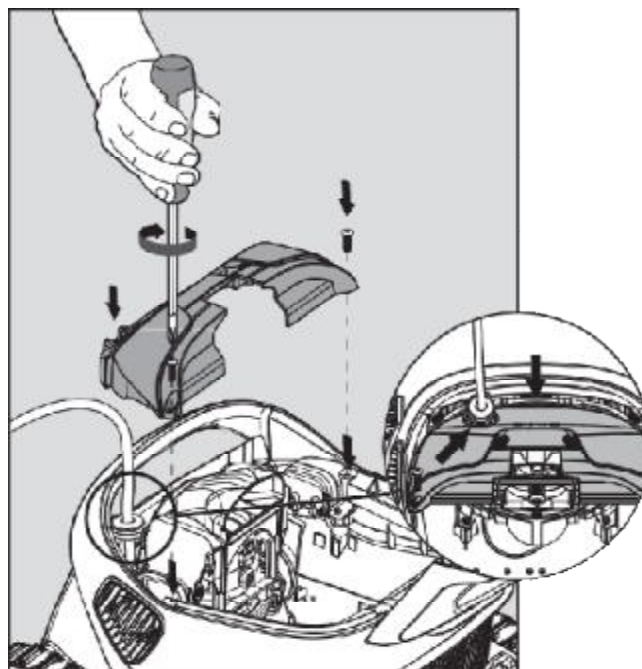

7.2.2

8. PRZECHOWYWANIE ODKURZACZA POZA SEZONEM

Jeśli odkurzacz basenowy Dolphin nie będzie używany przez dłuższy czas, wykonaj następujące czynności w celu prawidłowego przechowywania:

- upewnij się, że w odkurzaczu nie pozostała woda,
- dokładnie wyczyść cały kosz filtracyjny ze wszystkimi wkładami i umieść z powrotem w odkurzaczu,
- zwiń przewód pływający tak, aby nie tworzyły się na nim załamania i skręcenia,
- przechowuj odkurzacz w bezpiecznym miejscu, z dala od działania promieni słonecznych/deszczu/mrozu, w temperaturze od 5° do 45°C .

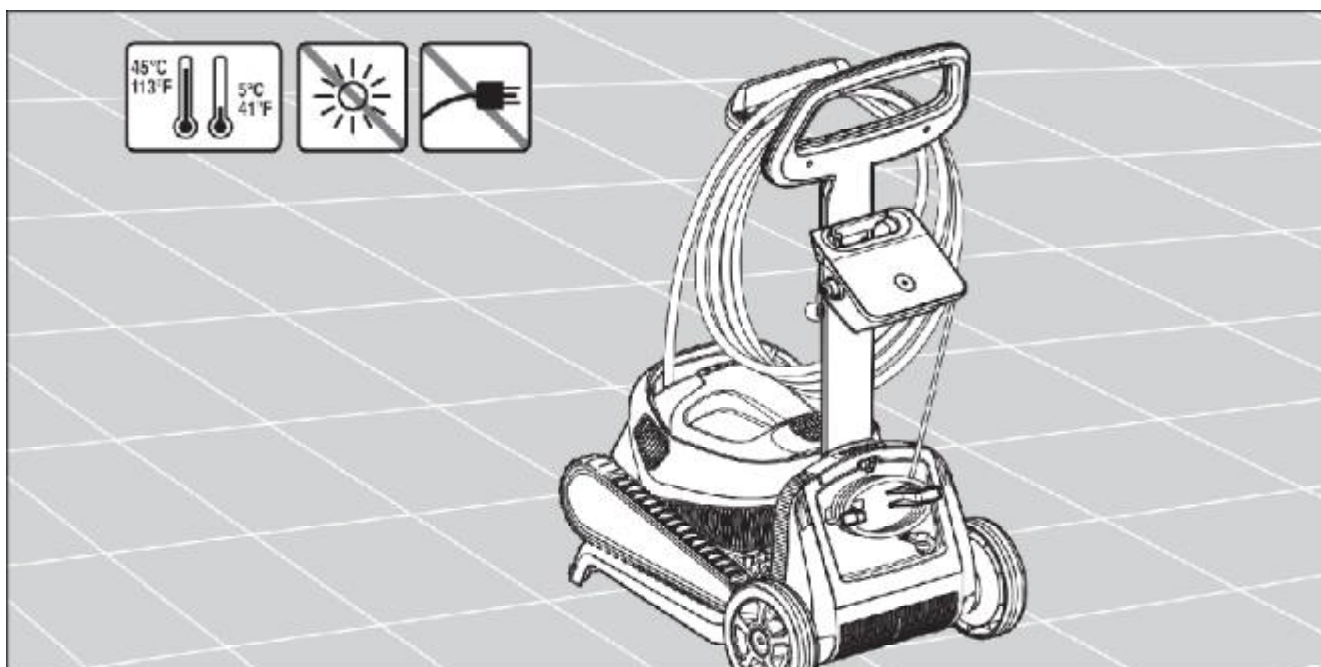

9. ROZWIĄZYWANIE PROBLEMÓW

Jeśli proponowane niżej rozwiązania nie rozwiązują problemu to należy skontaktować się ze sprzedawcą lub autoryzowanym serwisem.

Objawy	Możliwa przyczyna	Działania naprawcze
Zasilacz lub jego dioda LED nie działają.	<ul style="list-style-type: none"> • Brak napięcia w gniazdku ściennym. • Zasilacz nie jest włączony. • Przewód zasilający nie jest dobrze podłączony. 	<ul style="list-style-type: none"> • Sprawdź czy w gniazdku ściennym jest napięcie. • Sprawdź czy zasilacz jest podłączony i włączony. • Sprawdź czy przewód zasilający jest dobrze podłączony i czy nie ma uszkodzeń na całej długości. • Wyłącz zasilacz. Odczekaj 30 sekund i włącz go ponownie.
Odkurzacz nie porusza się.	<ul style="list-style-type: none"> • Przewód pływający nie jest dobrze podłączony do zasilacza. • Zablokowany wirnik pompy, paski trakcyjne lub koła napędowe. 	<ul style="list-style-type: none"> • Sprawdź czy przewód pływający jest dobrze podłączony do zasilacza i czy nie ma uszkodzeń na całej jego długości. • Odłącz zasilanie. Otwórz pokrywę wirnika i sprawdź czy nic go nie blokuje. Upewnij się, że nic nie blokuje pasków trakcyjnych lub kół napędowych.
Odkurzacz porusza się po okręgu.	<ul style="list-style-type: none"> • Zatkany kosz filtracyjny. • Zanieczyszczenia w komorze wirnika lub jego pokrywie. • Źle ustawiony zasilacz na brzegu basenu. • Glony lub woda w basenie odbiega od zalecanych parametrów. 	<ul style="list-style-type: none"> • Wyczyść kosz filtracyjny. • Usuń zanieczyszczenia z komory wirnika lub pokrywy wirnika (kieruj się wskazówkami zawartymi w instrukcji). • Umieść zasilacz w miejscu, które pozwoli odkurzaczowi na dotarcie do wszystkich miejsc w basenie. • Popraw jakość wody w basenie.
Odkurzacz nie zakręca lub porusza się tylko w jednym kierunku.	<ul style="list-style-type: none"> • Zanieczyszczenia w komorze wirnika lub jego pokrywie. 	<ul style="list-style-type: none"> • Usuń zanieczyszczenia z komory wirnika lub pokrywy wirnika (kieruj się wskazówkami zawartymi w instrukcji).
Odkurzacz porusza się, ale nie czyści basenu.	<ul style="list-style-type: none"> • Zatkany kosz filtracyjny • Zanieczyszczenia w komorze wirnika lub jego pokrywie. 	<ul style="list-style-type: none"> • Wyczyść kosz filtracyjny. • Usuń zanieczyszczenia z komory wirnika lub pokrywy wirnika (kieruj się wskazówkami zawartymi w instrukcji).
Odkurzacz czyści tylko część basenu.	<ul style="list-style-type: none"> • Źle ustawiony zasilacz na brzegu basenu. • Niewystarczająca ilość przewodu pływającego wymagana do poprawnej pracy. 	<ul style="list-style-type: none"> • Umieść zasilacz w miejscu, które pozwoli odkurzaczowi na dotarcie do wszystkich miejsc w basenie. • Sprawdź czy przewód pływający ma wystarczającą ilość luzu, aby odkurzacz był w stanie dotrzeć do wszystkich miejsc w basenie. • Wyczyść kosz filtracyjny.
Przewód pływający ma załamania.	<ul style="list-style-type: none"> • Zatkany kosz filtracyjny. • Zanieczyszczenia w komorze wirnika lub jego pokrywie. 	<ul style="list-style-type: none"> • Wyczyść kosz filtracyjny. • Usuń zanieczyszczenia z komory wirnika lub pokrywy wirnika (kieruj się wskazówkami zawartymi w instrukcji). • Aby usunąć załamania, rozciągnij przewód pływający i pozostaw na w słońcu na co najmniej jeden dzień.
Odkurzacz nie wspina się po ścianach basenu.	<ul style="list-style-type: none"> • Zatkany kosz filtracyjny. • Glony na ścianach. • Nieodpowiedni poziom pH. • Zanieczyszczenia w komorze wirnika lub jego pokrywie. 	<ul style="list-style-type: none"> • Wyczyść kosz filtracyjny. • Sprawdź poziom chemii basenowej w wodzie. Nieodpowiedni poziom może spowodować pojawienie się glonów, które powodują, że ściany stają się śliskie. Dostosuj ilość chemii i usuń mechanicznie glony ze ścian basenu. • Usuń zanieczyszczenia z komory wirnika lub pokrywy wirnika (kieruj się wskazówkami zawartymi w instrukcji).



Sp. z o.o.

Generalny dystrybutor i autoryzowany serwis
odkurzaczy basenowych DOLPHIN

KARTA GWARANCYJNA ODKURZACZA DOLPHIN

Model: **S200**

Nr seryjny odkurzacza	
Nr faktury / paragonu	
Data sprzedaży	
Nabywca / Użytkownik	
Ulica	
Kod pocztowy, miejscowość	
Numer telefonu, adres E-mail	

Nabywcy udziela się gwarancji na warunkach zamieszczonych na odwrocie niniejszej karty gwarancyjnej na **okres 36 miesięcy od daty sprzedaży umieszczonej w powyższej tabeli**. Godziny pracy odkurzacza są rejestrowane oraz przechowywane w pamięci zespołu napędowego i mogą być odczytane przez autoryzowany serwis.

Pieczęć i podpis
Sprzedawcy / Dystrybutora

NAPRAWY I OKRESOWE PRZEGLĄDY GWARANCYJNE (wypełnia serwis)

Data wykonania naprawy	Opis wykonanej czynności serwisowej	Pieczęć i podpis serwisu

FUNAM Sp. z o.o.; ul. Mokronoska 2; 52-407 Wrocław
Tel.: 600 753 709; 531 937 911; 602 368 795; 604 129 293
serwisRMA@funam.pl baseny@funam.pl www.maytronics.pl



Sp. z o.o.

Generalny dystrybutor i autoryzowany serwis
odkurzaczy basenowych DOLPHIN

WARUNKI GWARANCJI

1. Dystrybutor odkurzaczy Dolphin - **FUNAM Sp. z o.o.** z siedzibą we Wrocławiu udziela w imieniu Producenta - firmy **MAYTRONICS LTD** gwarancji na sprzedawane odkurzacze basenowe na zasadach określonych w niniejszej Karcie Gwarancyjnej. Sprzedający zapewnia kupującemu sprawne działanie urządzeń, na które wydana jest niniejsza Karta Gwarancyjna pod warunkiem korzystania z urządzeń zgodnie z ich przeznaczeniem oraz zachowania zasad prawidłowej konserwacji i eksploatacji wynikających z instrukcji obsługi dołączonej do każdego odkurzacza basenowego.
2. Nabywcy udziela się gwarancji na **okres 36 miesięcy od daty sprzedaży wpisanej w karcie gwarancyjnej**. Godziny pracy odkurzacza są rejestrowane oraz przechowywane w pamięci zespołu napędowego i mogą być odczytane przez autoryzowany serwis.
3. Gwarancja obejmuje wyłącznie urządzenia sprzedane przez Dystrybutora na terytorium Rzeczypospolitej Polskiej i znajdujące się na tym terytorium w czasie składania reklamacji.
4. Odkurzacze mogą być używane w basenie ze słoną wodą pod warunkiem, że stężenie maksymalne soli nie przekracza 5000 ppm (5 kg/m³), (0,5%). Używanie urządzenia w wodzie o wyższym stężeniu soli/chloru/kwasu niż podane przez producenta powoduje uszkodzenia mechaniczne części zamiennych (paski trakcyjne, szczotki, etc.) i automatyczne unieważnienie gwarancji.
5. Gwarancja obejmuje bezpłatne naprawy i wymianę niesprawnych części spowodowane wadami materiałowymi lub błędami produkcyjnymi pod warunkiem, że wystąpiły one podczas prawidłowej eksploatacji urządzenia. Naprawa gwarancyjna obejmuje wyłącznie wady powstałe z przyczyn tkwiących w sprzedanym urządzeniu. Uszkodzone części, które zostały wymienione podczas naprawy gwarancyjnej stanowią własność firmy **FUNAM Sp. z o.o.**
6. Gwarancja na wszystkie części wymienione w trakcie napraw gwarancyjnych trwa do czasu upływu gwarancji na całe urządzenie.
7. **Gwarancja nie obejmuje** uszkodzeń mechanicznych i ich następstw oraz części eksploatacyjnych, które podlegają normalnemu zużyciu jak szczotki, worki/wkłady filtracyjne, paski trakcyjne, elementy układu jezdnego czy baterie w pilocie.
8. Nabywca zobowiązany jest do zgłoszenia u Sprzedawcy usterek odkurzacza zaraz po ich wystąpieniu celem uniknięcia ewentualnych dalszych uszkodzeń. Urządzenie wraz z zasilaczem i pilotem (jeśli jest w komplecie) należy przelać na koszt Nabywcy do wskazanego przez Sprzedawcę Punktu Serwisowego w oryginalnym opakowaniu. Przed wysyłką odkurzacze należy osuszyć oraz usunąć wszelkie zgromadzone w nim zanieczyszczenia. Do przesyłki należy dołączyć **oryginał karty gwarancyjnej i krótki opis występujących usterek**. Uszkodzenia powstałe w trakcie transportu nie są objęte warunkami gwarancji.
9. Koszty naprawy nie objętej gwarancją, a także koszty przeglądu w wyniku którego stwierdzono brak zgłaszanych uszkodzeń, obciążają nabywcę.
10. Przy zasadnej reklamacji koszty odwrotnej przesyłki na terytorium Rzeczypospolitej Polskiej na adres Nabywcy ponosi Sprzedający.
11. Naprawa gwarancyjna powinna być wykonana najpóźniej w ciągu 14 dni od daty dostarczenia do serwisu niesprawnego odkurzacza. W przypadku konieczności sprowadzenia części zamiennych z zagranicy, gdy Dystrybutor nie ma wpływu na termin realizacji zamówienia u Producenta, czas naprawy ulega przedłużeniu o czas potrzebny na sprowadzenie w/w części.
12. Sprzedający nie ma obowiązku dostarczenia Kupującemu zastępczego urządzenia na czas trwania naprawy.
13. **Gwarancja nie będzie uznana, jeżeli:**
 - usterka nie została zgłoszona na piśmie u Sprzedawcy zaraz po jej wystąpieniu i nie został przedstawiony oryginał Karty Gwarancyjnej ze wszystkimi wpisami,
 - w Karcie Gwarancyjnej naniesione są poprawki lub skreślenia przez osoby nieupoważnione oraz zmieniono, zamazano, usunięto bądź zatarło numer seryjny odkurzacza,
 - uszkodzenia odkurzacza i jego wady wynikają z zaniedbań użytkownika, użytkownika niezgodnego z instrukcją obsługi, a w szczególności z nieprawidłowej eksploatacji, braku bieżącego czyszczenia i konserwacji, obsługi, przechowywania i przeciążenia zespołu napędowego na skutek zablokowania układu jezdnego lub nawinięcia się włosów/włókien na wałki napędowe i wirnik pompy,
 - nastąpiły mechaniczne uszkodzenia odkurzacza, przewodów, pilota lub zasilacza, bądź też zalanie zasilacza wodą,
 - nastąpiły wady i uszkodzenia spowodowane działaniem siły wyższej (uderzenie pioruna, przepięcia w sieci elektrycznej, powód itp.),
 - wystąpiły usterki spowodowane naprawami, przeróbkami i zmianami konstrukcyjnymi dokonanymi samodzielnie lub przez podmiot do tego nieuprawniony,
 - odkurzacze użytkowano w środowisku dla niego nieprzewidzianym.
14. Warunkiem zachowania gwarancji jest dokonywanie wszelkich napraw wyłącznie w Autoryzowanym Punkcie Serwisowym.
15. **FUNAM Sp. z o.o. nie ponosi żadnej odpowiedzialności** za jakiegokolwiek straty materialne, stratę czasu czy inne niedogodności wynikające z niemożności użytkowania odkurzacza objętego gwarancją.
16. **FUNAM Sp. z o.o. oświadcza**, że gwarancja na sprzedany towar nie wyłącza, nie ogranicza ani nie zawiesza uprawnień kupującego wynikających z niezgodności towaru z umową.

FORMULARZ ZGŁOSZENIA REKLAMACYJNEGO

Serwis jest do Państwa dyspozycji od poniedziałku do piątku w godzinach od 7.00 do 15.00

Tel.: +48 600 753 709, 531 937 911, 602 368 795, 604 129 293

E-mail: serwisRMA@funam.pl; baseny@funam.pl

Adres: FUNAM Sp. z o.o., ul. Mokronoska 2, 52-407 Wrocław

Warunki procedury zgłoszenia reklamacyjnego
dostępne są na stronie www.maytronics.pl w zakładce SERWIS

DANE UŻYTKOWNIKA

Imię i nazwisko / nazwa firmy:	
Ulica, numer budynku:	
Kod pocztowy, miejscowość:	
Telefon:	
E-mail:	
Data zgłoszenia reklamacji:	
Osoba kontaktowa:	

DANE ZGŁASZANEGO URZĄDZENIA

Nazwa i model urządzenia:	
Numer seryjny:	
Numer faktury/paragonu:	
Data zakupu:	

OPIS USTERKI:

.....

.....

.....

.....

.....

.....

.....

.....