

S300i - IOT

ODKURZACZ BASENOWY DOLPHIN MAYTRONICS



INSTRUKCJA OBSŁUGI

Tłumaczenie instrukcji oryginalnej



always connected



maytronics | *Exceptional Experience*

Generalny dystrybutor:
FUNAM Sp. z o.o.
ul. Mokronoska 2
52-407 Wrocław
www.maytronics.pl



WAŻNE

• OKRESOWE PRZEGLĄDY TECHNICZNE URZĄDZENIA

W celu zapewnienia prawidłowej, wydajnej oraz bezawaryjnej pracy odkurzacza basenowego zaleca się wykonywanie kompleksowego przeglądu technicznego co najmniej raz w roku.

Regularna kontrola stanu technicznego stanowi istotny element jego prawidłowej eksploatacji.

Przeгляд może zostać przeprowadzony samodzielnie przez użytkownika, pod warunkiem posiadania odpowiedniej wiedzy i doświadczenia w zakresie oceny stanu technicznego.

W przypadku braku takich kompetencji, a także w przypadku korzystania z bardziej zaawansowanych modeli, rekomenduje się skorzystanie z usług **autoryzowanego serwisu DOLPHIN**.

Profesjonalny przegląd serwisowy jest usługą odpłatną, jednak jego wykonanie pozwala na:

- wczesne wykrycie potencjalnych usterek,
- zapobieganie kosztownym awariom w przyszłości,
- utrzymanie optymalnych parametrów pracy,
- wydłużenie żywotności podzespołów.

Zakres przeglądu serwisowego obejmuje w szczególności:

- komputerową diagnostykę jednostki silnikowej, pompy oraz napędów,
- ocenę stopnia zużycia elementów eksploatacyjnych,
- kontrolę stanu podzespołów mechanicznych i elementów konstrukcyjnych,
- czyszczenie oraz konserwację kluczowych komponentów,
- weryfikację poprawności i wydajności działania układu jezdnego, sterowania oraz filtracji.

W przypadku braku możliwości samodzielnej oceny stanu elementów eksploatacyjnych wykonanie przeglądu serwisowego jest szczególnie zalecane.

Brak regularnych przeglądów i konserwacji może skutkować nieprawidłową pracą, obniżeniem wydajności oraz zwiększonym ryzykiem wystąpienia poważnych usterek.



UWAGA Uszkodzenia wynikające z niewłaściwej eksploatacji, w tym zaniechania regularnych przeglądów i konserwacji, nie stanowią podstawy do roszczeń gwarancyjnych.

Prowadzenie działalności bez szkody dla środowiska i przestrzeganie zasad prawidłowego postępowania ze użytym sprzętem elektrycznym i elektronicznym to dla nas priorytet. Każdy z nas jest użytkownikiem sprzętu elektrycznego i elektronicznego, a co za tym idzie potencjalnym wytwórcą niebezpiecznego dla ludzi i środowiska odpadu! Z drugiej strony użyty sprzęt to cenny materiał, z którego możemy odzyskać surowce takie jak miedź, cyna, szkło, żelazo, a nawet złoto i srebro.

W trosce o środowisko naturalne, informujemy o systemie zbierania zużytego sprzętu elektrycznego i elektronicznego.

Podstawa prawna: art. 13 ust. 1 i 2, pkt 1 i 2 oraz art. 39, ustawy z dnia 11 września 2015 r. o użytych sprzęcie elektrycznym i elektronicznym

Zostaw zużyty sprzęt w sklepie, w którym kupujesz nowe urządzenie

1

Każdy sklep ma obowiązek nieodpłatnego przyjęcia starego sprzętu, jeżeli kupimy w nim nowy sprzęt tego samego rodzaju i pełniący tą samą funkcję.

Zostaw małogabarytowy zużyty sprzęt w dużym markecie bez konieczności kupowania nowego

2

Sklepy o powierzchni sprzedaży sprzętu przeznaczonego dla gospodarstw domowych wynoszącej min. 400 m², są zobowiązane do nieodpłatnego przyjęcia w tej jednostce lub w jej bezpośredniej bliskości zużytego sprzętu pochodzącego z gospodarstw domowych, którego żaden z zewnętrznych wymiarów nie przekracza 25 cm, bez konieczności zakupu nowego sprzętu przeznaczonego dla gospodarstw domowych.

Oddaj zużyty sprzęt elektryczny i elektroniczny w miejscu dostawy

3

Dystrybutor, dostarczając nabywcy sprzęt przeznaczony dla gospodarstw domowych, obowiązany jest do nieodpłatnego odbioru zużytego sprzętu pochodzącego z gospodarstw domowych w miejscu dostawy tego sprzętu, o ile zużyty sprzęt jest tego samego rodzaju i pełnił te same funkcje co sprzęt dostarczony.

Odniesь zużyty sprzęt do punktu zbierania

4

Informację o najbliższej lokalizacji znajdziecie Państwo na gminnej stronie internetowej lub tablicy ogłoszeń urzędu gminy.

Zostaw sprzęt w punkcie serwisowym

5

Jeżeli naprawa sprzętu jest nieopłacalna lub niemożliwa ze względów technicznych, serwis jest zobowiązany do nieodpłatnego przyjęcia tego urządzenia.

Rola użytkowników sprzętu gospodarstwa domowego

6

Gospodarstwa domowe spełniają kluczową rolę w systemie zagospodarowania odpadów zużytego sprzętu elektrycznego i elektronicznego z uwagi na możliwość bezpośredniego przekazywania tego rodzaju odpadów do uprawnionych punktów zbierania oraz eliminację niepożądanych i szkodliwych nawyków społecznych skutkujących pozostawianiem zużytego sprzętu elektrycznego i elektronicznego w miejscach do tego nieprzewidzianych i nieprzystosowanych.

Zebrany sprzęt trafia do specjalistycznych zakładów przetwarzania, gdzie poddawane są procesom usunięcia z niego składników niebezpiecznych. Pozostałe elementy są odzyskiwane i poddane recyklingowi. Każde urządzenie zasilane prądem lub bateriami powinno być oznakowane symbolem przekreślonego kosza:



Symbol przekreślonego kosza na śmieci umieszczany na sprzęcie, opakowaniu lub dokumentach do niego dołączonych oznacza, że produktu nie wolno wyrzucać łącznie z innymi odpadami. Obowiązkiem użytkownika jest przekazanie zużytego sprzętu do wyznaczonego punktu zbiórki w celu właściwego jego przetworzenia. Oznakowanie oznacza jednocześnie, że sprzęt został wprowadzony do obrotu po dniu 13 sierpnia 2005 r.

Dolphin S300i - IOT

Odkurzacz basenowy

Instrukcja obsługi

Tłumaczenie instrukcji oryginalnej

SPIS TREŚCI:

1.	WPROWADZENIE	2
2.	DANE TECHNICZNE	2
3.	OSTRZEŻENIA I UWAGI	2
4.	ZAWARTOŚĆ OPAKOWANIA	4
5.	UŻYTKOWANIE ODKURZACZA BASENOWEGO	5
5.1	Ustawienia	5
5.2	Umieszczenie odkurzacza S300i w basenie	6
5.3	Wskaźniki LED. Sygnalizacja statusu odkurzacza - diody odkurzacza	6
5.4	Wymywanie odkurzacza S300i z basenu	7
6.	KORZYSTANIE Z APLIKACJI MyDolphin™ Plus IOT	8
6.1	Rozpoczęcie pracy z aplikacją MyDolphin™ Plus	8
6.2	Przygotowanie do połączenia odkurzacza z urządzeniem mobilnym	8
6.3	Aktywacja/połączenie odkurzacza z urządzeniem mobilnym	8
6.4	Wskaźniki LED. Status pracy odkurzacza/komunikacji	9
7.	PRZECHOWYWANIE ODKURZACZA POZA SEZONEM	9
8.	CZYSZCZENIE KOSZA FILTRACYJNEGO	10
8.1	Czyszczenie po każdym użyciu - wyjmowanie i czyszczenie kosza filtracyjnego	10
8.2	Okresowe dokładne czyszczenie kosza filtracyjnego - zalecane raz w miesiącu	11
8.3	Czyszczenie wirnika pompy - zalecane minimum raz w tygodniu	12
9.	ROZWIĄZYWANIE PROBLEMÓW	13
10.	APLIKACJA MyDolphin™ Plus - ROZWIĄZYWANIE PROBLEMÓW	14
	- NOTATKI UŻYTKOWNIKA	
	- KARTA GWARANCYJNA	
	- FORMULARZ ZGŁOSZENIA REKLAMACYJNEGO	

1. WPROWADZENIE

Dziękujemy za zakup odkurzacza basenowego Dolphin Maytronics. Jesteśmy pewni, że odkurzacz S300i zapewni Państwu niezawodne, wygodne i opłacalne czyszczenie basenu. Jego niezawodny w każdych warunkach system filtracyjny i system aktywnego szczotkowania znacząco poprawi higienę oraz wygląd Państwa basenu. Odkurzacze basenowe Dolphin Maytronics gwarantują najnowsze rozwiązania technologiczne, długotrwałą niezawodność oraz prostotę obsługi i konserwacji.

2. DANE TECHNICZNE

Zabezpieczenie silników: IP 68
Minimalna głębokość pracy: 0,4
Maksymalna głębokość pracy: 5 m

Zasilacz cyfrowy IOT - IP 54
Prąd wejściowy: 100-125 AC Volts, 200-230 AC
Volts, 50-60 Hz, 120 W. Prąd wyjściowy: <30 VDC

Komunikacja: Bluetooth 4.1 / WiFi 2.4 GHz

Ten produkt jest zgodny z rozporządzeniem UE i dyrektywą radiową 2014/53/EU.

3. OSTRZEŻENIA I UWAGI

WAŻNE INSTRUKCJE BEZPIECZEŃSTWA

 **PRZECZYTAJ UWAŻNIE NINIEJSZĄ INSTRUKCJĘ I POSTĘPUJ ZGODNIE Z WYTYCZNYMI.**

Należy ściśle przestrzegać następujących OSTRZEŻEŃ:

 **OSTRZEŻENIE** Nie korzystaj z basenu podczas pracy odkurzacza. Przed kąpielą wyjmij odkurzacz z wody i odłącz od głównego źródła zasilania.

 **OSTRZEŻENIE** Przed przeglądem/czyszczeniem odkurzacza odłącz główne źródło zasilania.

 **OSTRZEŻENIE** Upewnij się, że podczas pracy odkurzacza, dzieci nie mają do niego dostępu.

 **OSTRZEŻENIE** Przechowuj odkurzacz w miejscu niedostępnym dla dzieci lub osób o ograniczonych zdolnościach fizycznych, sensorycznych lub umysłowych, lub bez doświadczenia i wiedzy, chyba że pod nadzorem osoby odpowiedzialnej i według instrukcji.

 **OSTRZEŻENIE** W celu uniknięcia zagrożenia należy cały czas używać wyłącznie oryginalnego przewodu zasilającego Dolphin. W przypadku uszkodzenia przewodu należy zakupić nowy oryginalny przewód u autoryzowanego dystrybutora Dolphin Maytronics.

 **OSTRZEŻENIE** Jednostka zasilająca odkurzacz (zasilacz IOT) musi być podłączona do obwodu zasilania, który jest zabezpieczony przez wyłącznik różnicowo-prądowy. Wyłącznik ten powinien być sprawny i testowany rutynowo. Jeśli wyłącznik przerwie zasilanie jednostki napędowej bez naciśnięcia przycisku testowego, może płynąć prąd uziemienia, co wskazuje na możliwość porażenia prądem. W takim przypadku nie używaj zasilacza. Odłącz zasilacz i skontaktuj się z producentem lub serwisem w celu uzyskania pomocy.



Aby zmniejszyć ryzyko porażenia prądem, uszkodzony przewód natychmiast wymień na nowy. Zasilacz powinien być podłączony bezpośrednio do odpowiednio zlokalizowanego gniazda zasilającego, bez używania przedłużacza.

Upewnij się, że wdrożono następujące ŚRODKI OSTROŻNOŚCI:



Po włączeniu odkurzacza oraz w trakcie jego pracy, nie należy zbliżać rąk do układu jezdnego i pasków trakcyjnych.



Podczas pracy urządzenia ustaw wózek i zasilacz co najmniej 3,5 m od krawędzi basenu.



Aby zapewnić ciągłą ochronę przed możliwym porażeniem prądem, zasilacz powinien być umieszczony co najmniej 11 cm nad ziemią.



Aby uniknąć uszkodzenia kręgosłupa, podnoś odkurzacza Dolphin powoli i ostrożnie.



Nie zakopuj przewodu zasilającego w ziemi. Umieść przewód tak, aby zminimalizować ryzyko jego uszkodzenia przez kosiarkę, żywoplot i inne możliwe zagrożenia.



Używaj tylko oryginalnego zasilacza dostarczanego w komplecie z odkurzaczem Dolphin. Używanie nie oryginalnych części zamiennych może spowodować uszkodzenie odkurzacza oraz utratę gwarancji na całe urządzenie.

3.1 Parametry wody

Gdy nie korzystasz z odkurzacza, przechowuj go na wózku.

Używaj odkurzacza tylko w wodzie o poniższych parametrach:



Chlor wolny	Maksymalnie 4 ppm (4 mg/l)
pH	7,0 - 7,8
Temperatura	6-35°C (poniżej 15°C wydajność wspinania może być zakłócona)
NaCl-stężenie soli	Maksymalnie 5000 ppm (5 g/l)

4. ZAWARTOŚĆ OPAKOWANIA

► Odkurzacz basenowy Dolphin S300i z przewodem pływającym 18 m z obrotnicą

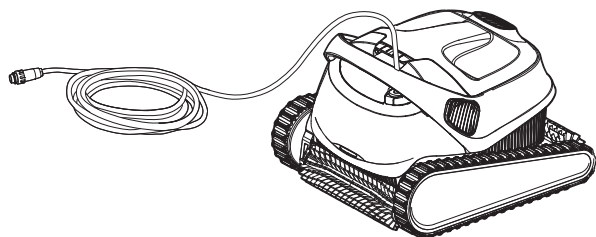

► Zasilacz IOT z przewodem zasilającym

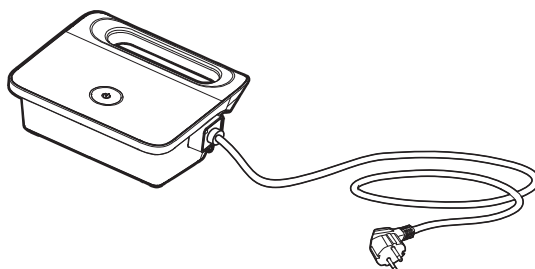

► Kosz filtracyjny (wkłady ultra dokładne 50µm x4; wewnętrzny wstępny kosz siatkowy 100µm x1)



► Wózek transportowy

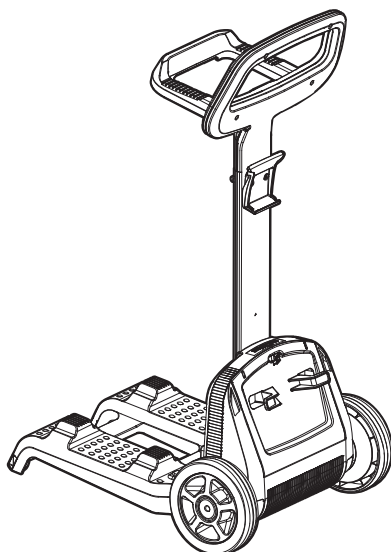

5. UŻYTKOWANIE ODKURZACZA BASENOWEGO

5.1 Ustawienia

Odkurzacz Dolphin jest bardzo prosty w użyciu. Upewnij się, że wózek z zasilaczem jest prawidłowo ustawiony na brzegu basenu, a następnie umieść odkurzacz w basenie i włącz go za pomocą przycisku ON na zasilaczu. Przed pierwszym użyciem odkurzacza wykonaj następujące czynności:

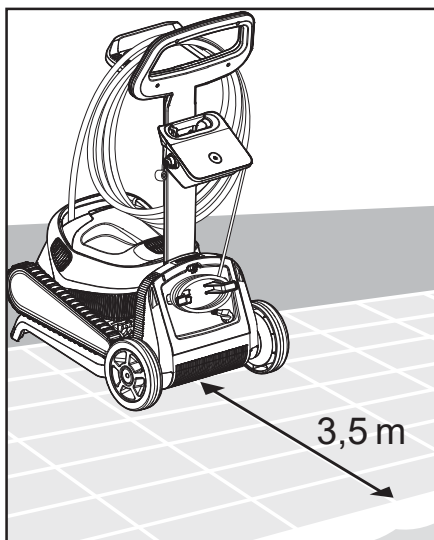

5.1.1 Umieść zasilacz na środku dłuższego boku basenu, co najmniej w odległości 3,5 m od krawędzi basenu.

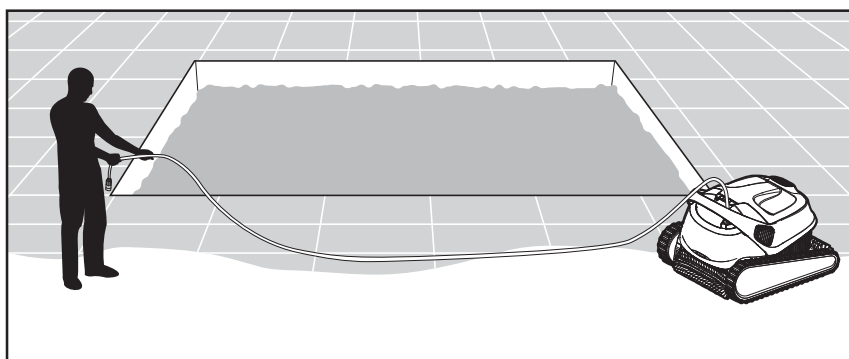

5.1.2 Rozwiń przewód pływający odkurzacza i rozciągnij go na całą długość, aby wyprostować wszystkie ewentualne załamania/skręcenia.

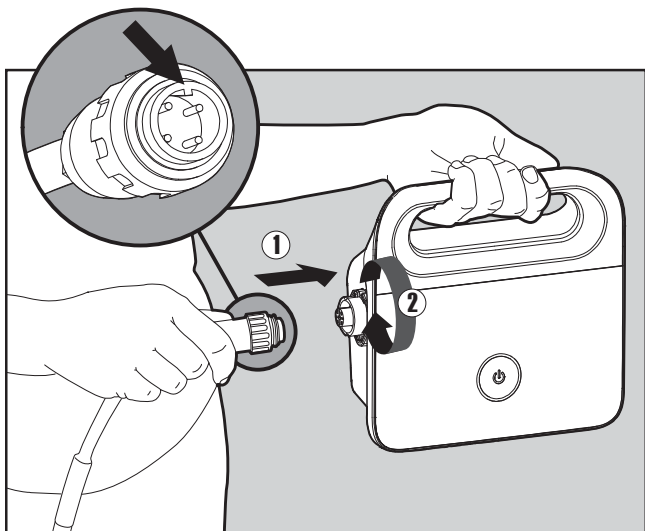

5.1.3 Podłącz przewód pływający odkurzacza do zasilacza tak, aby wypustka (przewodnica) we wtyczce przewodu (1) pasowała do rowka w gnieździe zasilacza. Nakrętkę wtyczki dokręć ręcznie, zgodnie z ruchem wskazówek zegara (2).

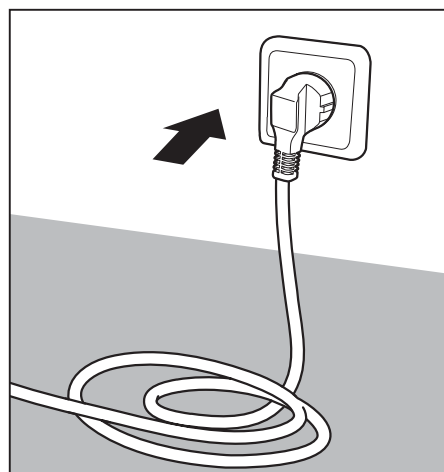

5.1.4 Podłącz zasilacz do gniazda i pozostaw go w pozycji OFF (wyłączony). Pamiętaj, aby umieścić zasilacz co najmniej 11 cm nad ziemią.

5.2 Umieszczanie odkurzacza S300i - IOT w basenie

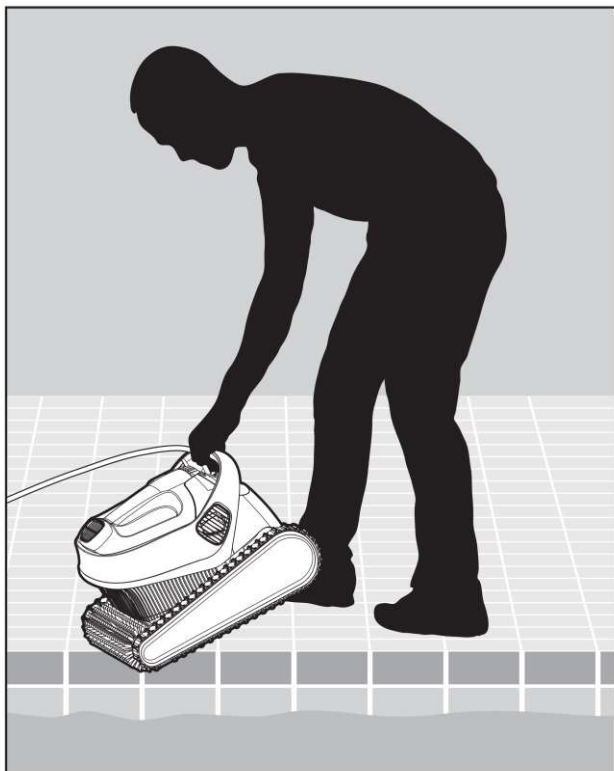

5.2.1 Umieść odkurzacz w basenie, kładąc go delikatnie na lustro wody. Puść go i pozwól, aby swobodnie opadł na dno. Upewnij się, że nic nie utrudnia przemieszczania się przewodu pływającego odkurzacza w trakcie jego pracy. Umieść w basenie taką ilość przewodu, aby odkurzacz mógł swobodnie dotrzeć do najdalszego miejsca w basenie.



5.2.2 Włącz zasilacz przyciskiem ON. Odkurzacz uruchomi się i będzie teraz pracował w trybie automatycznym (domyślnym) do końca swojego cyklu czyszczenia.

5.3 Wskaźniki LED. Sygnalizacja statusu odkurzacza - diody odkurzacza.

Kolor diody LED	Status
Miga na niebiesko	Normalna praca odkurzacza (dodatkowe opcje dostępne przez aplikację MyDolphin™Plus)
Miga na zielono	Połączenie odkurzacza z urządzeniem mobilnym lub sterowanie jego ruchami

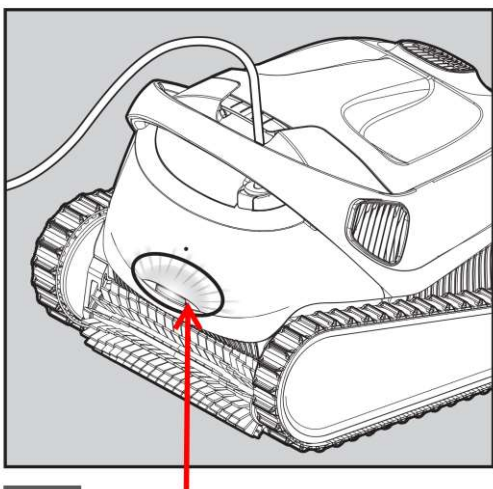

5.3.1 Wskaźniki LED odkurzacza.

5.4 Wyjmowanie odkurzacza S300i - IOT z basenu

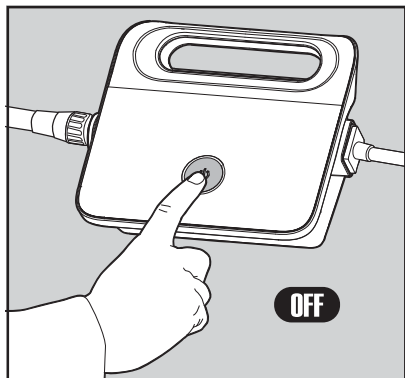

 **Wyłącz zasilacz (OFF) i odłącz przewód zasilający od gniazda.**

5.4.1

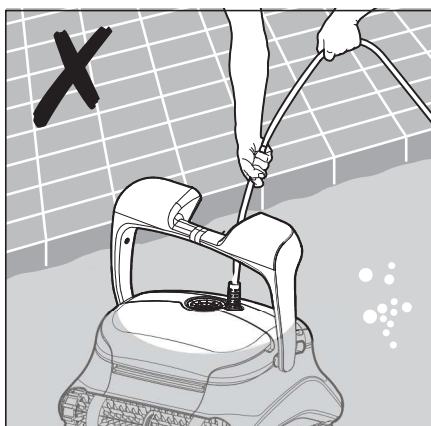
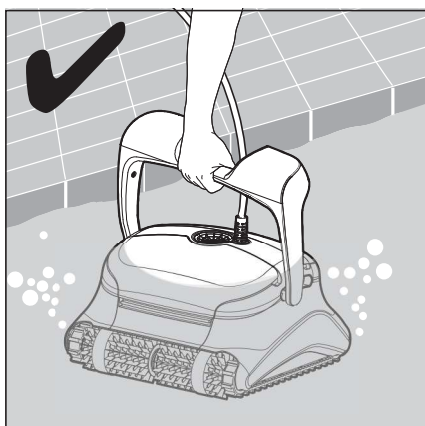

5.4.2 Za pomocą przewodu pływającego powoli i ostrożnie przyciągnij odkurzacz do krawędzi basenu. Użyj uchwytu odkurzacza, aby wyjąć go z basenu.



NIE WYCIĄGAJ ODKURZACZA Z BASENU ZA POMOCĄ PRZEWODU PŁYWAJĄCEGO.



5.4.3 Pozostaw odkurzacz na brzegu basenu, aby zgromadzona w nim woda mogła swobodnie wypłynąć.

6. KORZYSTANIE Z APLIKACJI **MyDolphin™Plus** IOT

Pobierz aplikację Maytronics **MyDolphin™Plus** na swoje urządzenie mobilne z [Google Play na Androida](#) lub [Appstore na iOS](#).

Aplikacja Maytronics **MyDolphin™Plus** jest połączona z chmurą, umożliwiając zarządzenie odkurzaczem z dowolnego miejsca w dowolnym czasie.

6.1 Rozpoczęcie pracy z aplikacją **MyDolphin™Plus**

Aplikacja **MyDolphin™Plus** jest kompatybilna z następującymi urządzeniami mobilnymi:

- **Apple (iOS) - wersja 10 i nowsze - iPhone, iPad, iPod.**
- **Android - wersja 5 i nowszy system operacyjny.**

1. Upewnij się, że urządzenie mobilne (telefon/tablet) jest podłączone do domowej sieci Wi-Fi® (w domu/basenie)
2. Upewnij się, że masz pod ręką swoją nazwę sieci Wi-Fi® i hasło.
3. Upewnij się, że w twoim urządzeniu mobilnym jest włączony Bluetooth®.
4. Użytkownicy Androida - upewnij się, że GPS i usługi lokalizacji są WŁĄCZONE.
5. Tylko dla iOS 13 - gdy aplikacja działa, włącz Bluetooth® i lokalizację.
6. Upewnij się, że router działa tylko na częstotliwości 2,4 Ghz Wi-Fi®.

6.2 Przygotowanie do połączenia odkurzacza z urządzeniem mobilnym

1. Podłącz odkurzacz do zasilacza.
2. Wskaźnik LED połączenia z zasilaczem zacznie migać na niebiesko.
3. Umieść odkurzacz w basenie.
4. Naciśnij przycisk ON (włącz) na zasilaczu IoT, aby uruchomić odkurzacz.

6.3 Aktywacja/połączenie odkurzacza z urządzeniem mobilnym

1. Aktywuj aplikację **MyDolphin™Plus** w swoim urządzeniu mobilnym.
2. Kliknij **Zgadzam się (Agree)** i zezwól na wszystkie wymagane uprawnienia.
3. Zarejestruj się tworząc swoje konto lub użyj konta Gmail/Facebook.
4. Zeskanuj **kod QR** znajdujący się na bocznej ścianie zasilacza.
5. Alternatywnie, naciśnij **"Wyszukaj robota ręcznie - Search for your robot manually"**, aby sparować odkurzacz. Aplikacja rozpocznie parowanie z zasilaczem.
6. Poczekaj na świecąca **niebieską diodę LED** połączenia i komunikat w aplikacji o udanym połączeniu.
7. Połącz się z domową siecią Wi-Fi®. Upewnij się, że siła sygnału przy basenie jest odpowiednia.
8. Wprowadź hasło do domowej sieci Wi-Fi® i naciśnij KONTYNUUJ. Po chwili zasilacz zacznie migać na **zielono** i **niebiesko**.
9. Poczekaj na świecąca **zieloną diodę LED** połączenia i komunikat w aplikacji o udanym połączeniu.

UWAGA: wypełnij w aplikacji szczegóły dotyczące gwarancji i nadaj nazwę swojemu urządzeniu.

6.4 Diody/wskaźniki LED. Status pracy odkurzacza/komunikacji

Diody/wskaźniki LED łączności

Dioda LED zasilacza IOT ma kilka trybów:

1. Migające **niebieskie** światło - oczekiwanie na połączenie Bluetooth®.
2. Ciągłe **niebieskie** światło - połączone przez Bluetooth®.
3. Migające **zielone** światło - zasilacz próbuje połączyć się z domową/basenową siecią Wi-Fi® i chmurą lub zbyt słaby sygnał internetowy.
4. Ciągłe **zielone** światło - zasilacz jest teraz podłączony do sieci Wi-Fi® i do chmury.
5. Naprzemienne **niebieskie** i **zielone** światło - zasilanie jest podłączone przez Bluetooth® i próbuje się połączyć z domową/basenową siecią Wi-Fi® i chmurą.

Diody/wskaźniki LED przycisku On/Off

1. Migające **zielone** światło - oczekiwanie na następną operację (tryb opóźnienia/zwłoki czasowej lub zegar tygodniowy).
2. Alternatywne **niebieskie** / **zielone** / **czerwone** światła - program aktualizuje się zdalnie. Poczekaj na zakończenie procesu
3. Ciągłe **czerwone** światło - usterka. Patrz w instrukcji - rozwiązywanie problemów.

*** PORADY

- Jeśli aplikacja **MyDolphin™Plus** utknęła - "zawiesiła się" w tym samym miejscu przez ponad 2 minuty, zamknij ją i po chwili otwórz ponownie.
- Aby przetestować siłę i jakość sygnału Wi-Fi®, odtwórz jakiegokolwiek wideo za pomocą przeglądarki urządzenia mobilnego.

7. Przechowywanie odkurzacza poza sezonem

Jeśli odkurzacz basenowy Dolphin nie będzie używany przez dłuższy czas, wykonaj następujące czynności w celu prawidłowego przechowywania:

- Upewnij się, że w odkurzaczu nie pozostała woda.
- Dokładnie wyczyść cały kosz filtracyjny ze wszystkimi wkładami i umieść z powrotem w odkurzaczu.
- Zwiń przewód pływający tak, aby nie tworzyły się na nim załamania i skręcenia.
- Przechowuj odkurzacz w bezpiecznym miejscu, z dala od działania promieni słonecznych/deszczu/mrozu, w temperaturze od 5°C do 45°C.

8. CZYSZCZENIE KOSZA FILTRACYJNEGO

Wyczyść kosz filtracyjny odkurzacza

Kosz filtracyjny powinien być czyszczony po każdym cyklu pracy odkurzacza.



Przed przystąpieniem do czyszczenia kosza, upewnij się, że zasilacz jest wyłączony (OFF), a przewód odłączony od gniazda.

Uwaga: Nie pozwól, aby wkłady filtracyjne kosza wyschły przed czyszczeniem.

8.1 Czyszczenie po każdym użyciu - wyjmowanie i czyszczenie kosza filtracyjnego

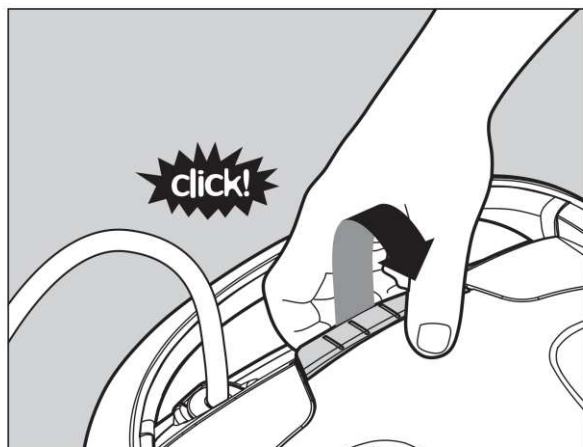

8.1.1 Za pomocą uchwyty, otwórz pokrywę górną odkurzacza.

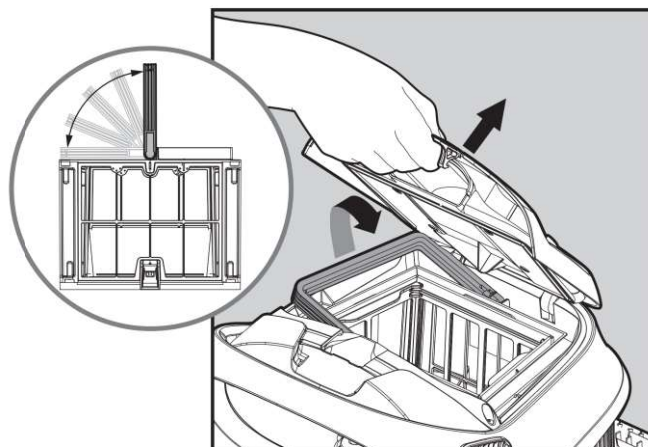

8.1.2 Po otwarciu pokrywy górnej uchwyt kosza filtracyjnego podniesie się samoczynnie.

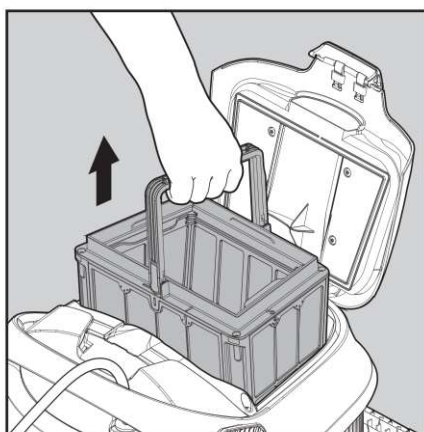

8.1.3 Przy pomocy uchwyty wyciągnij kosz filtracyjny z odkurzacza.



8.1.4 Otwórz dolną pokrywę kosza (2) używając zatrzasku pokrywy (1).

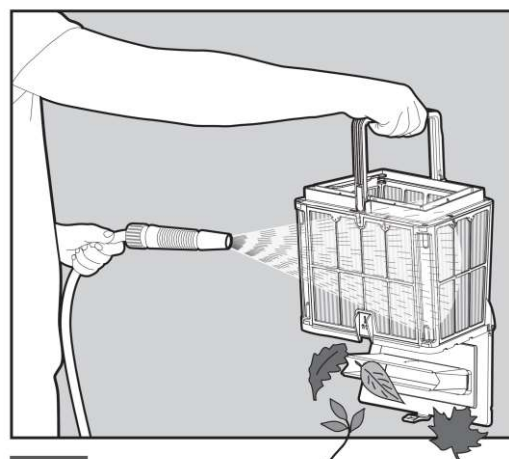

8.1.5 Wyczyść kosz filtracyjny za pomocą strumienia wody pod niskim ciśnieniem.

UWAGA: nie używaj do czyszczenia kosza i wkładów filtracyjnych urządzeń wysokociśnieniowych i szczotek. Może to spowodować uszkodzenia mechaniczne.

8.2 Okresowe czyszczenie kosza filtracyjnego - zalecane raz w miesiącu

Oprócz bieżącego czyszczenia kosza filtracyjnego po każdym użyciu odkurzacza, należy okresowo wykonać dokładne czyszczenie kosza i wkładów filtracyjnych (zalecane raz w miesiącu). W celu dokładnego czyszczenia należy najpierw zdemontować 4 ultra dokładne wkłady kosza filtracyjnego według poniższych wskazówek.

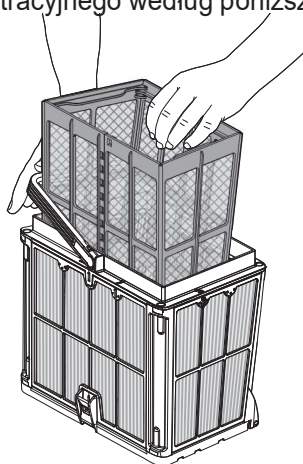

8.2.1 Opuść uchwyt, żeby wyjąć wewnętrzny wstępny kosz siatkowy.

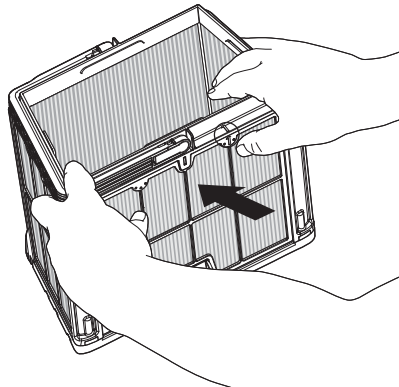

8.2.2 Zdemontuj wkłady poprzez wciśnięcie ich kciukiem do środka kosza. Zaczynij od wkładu nr 1. Wkłady są ponumerowane.

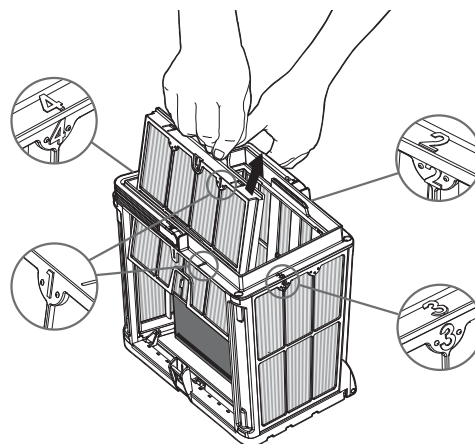

8.2.3 Kontynuuj demontaż pozostałych wkładów w ten sam sposób w kolejności 2, 3, 4.

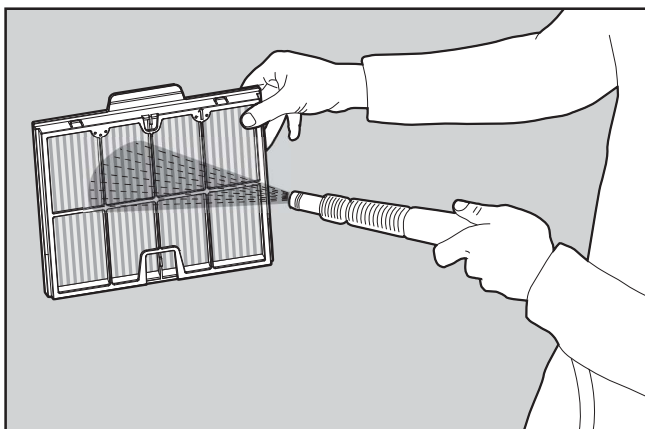

8.2.4 Wyczyść dokładnie wkłady filtracyjne strumieniem wody pod niskim ciśnieniem.

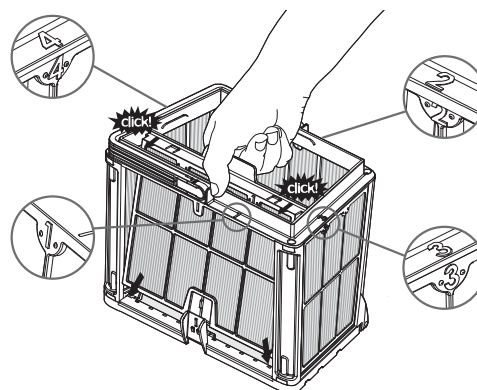

8.2.5 Zamontuj wkłady filtracyjne w następującej kolejności 4, 3, 2, 1.

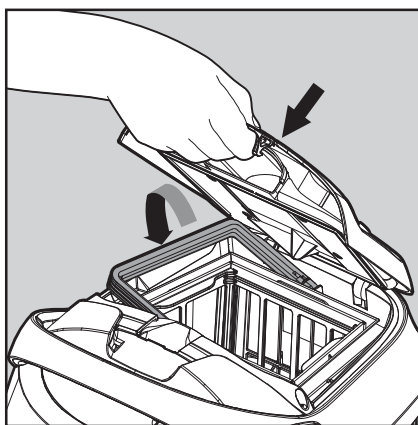

8.2.6 Umieść czysty kosz filtracyjny w odkurzaczu i zamknij pokrywę górną.



Uważaj, aby nie uszkodzić wkładów filtracyjnych podczas ich montażu lub demontażu. Zbyt mocne dociskanie może spowodować pęknięcie ramy wkładów lub uszkodzenie powłoki filtracyjnej.

8.3 Czyszczenie wirnika pompy - zalecane raz w tygodniu

Jeśli zauważysz zanieczyszczenia na wirniku pompy odkurzacza, usuń je w następujący sposób.



Przed rozpoczęciem czynności serwisowych odłącz zasilacz od gniazda.



UWAGA: Nie pozwól, aby wkłady filtracyjne kosza wyschły przed czyszczeniem.

Zdemontuj pokrywę górną odkurzacza oraz pokrywę wirnika pompy (zdjęcia 7.3.1, 7.3.2, 7.3.3)

Oczyść dokładnie wirnik i komorę wirnika (zdjęcie 7.3.4)

Zamontuj komorę wirnika i pokrywę górną (zdjęcia 7.3.5, 7.3.6)

UWAGA: do montażu i demontażu elementów odkurzacza używaj tylko ręcznych narzędzi.

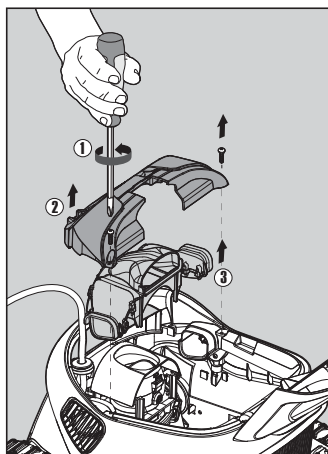

7.3.1

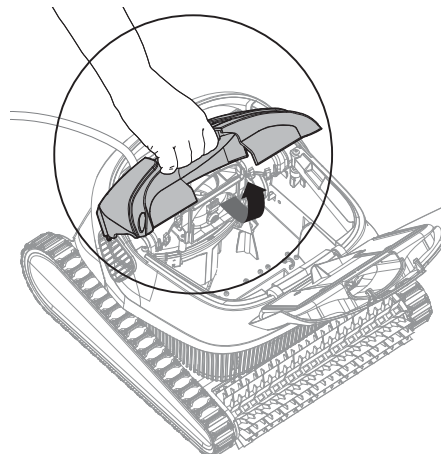

7.3.2

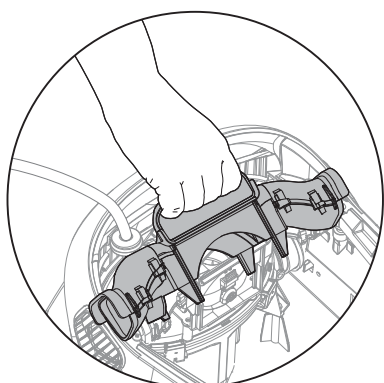

7.3.3

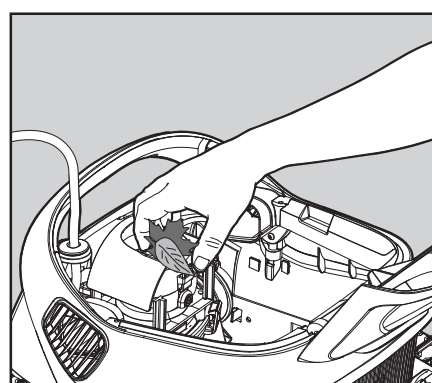

7.3.4

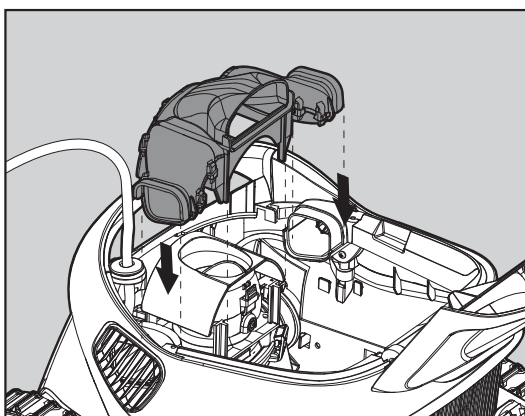

7.3.5

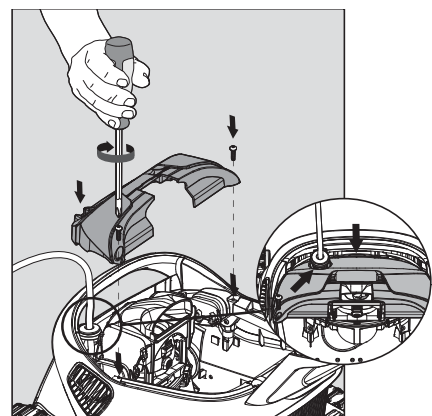

7.3.6

9. ROZWIĄZYWANIE PROBLEMÓW



Odłącz zasilanie przed wykonaniem jakichkolwiek czynności.



Objawy	Możliwa przyczyna	Działania naprawcze
Zasilacz lub dioda LED włącznika nie działa.	<ul style="list-style-type: none"> • Brak napięcia w gnieździe zasilania. • Zasilacz nie jest włączony (ON). • Przewód zasilający nie jest prawidłowo podłączony do gniazda zasilacza. 	<ul style="list-style-type: none"> • Sprawdź napięcie w gnieździe zasilania. Zachowaj ostrożność! • Sprawdź czy zasilacz jest podłączony i włączony (ON). • Upewnij się, że przewód zasilacza jest prawidłowo podłączony do gniazda zasilacza. • Wyłącz zasilacz (OFF), poczekaj 30 sekund, następnie włącz go ponownie (ON)
Odkurzacz nie porusza się.	<ul style="list-style-type: none"> • Przewód pływający nie jest prawidłowo podłączony do zasilacza. • Zablokowany jest wirnik pompy, paski trakcyjne lub koła napędowe (układ jezdnny). • Odkurzacz pracuje poza wodą. 	<ul style="list-style-type: none"> • Sprawdź, czy przewód pływający jest prawidłowo podłączony do zasilacza. • Wyłącz zasilacz (OFF), otwórz osłonę wirnika i sprawdź, czy nic nie utknęło pod pokrywą lub w komorze wirnika. Zachowaj ostrożność! • Sprawdź, czy nic nie blokuje pasków trakcyjnych oraz pozostałych elementów układu jezdneho.
Odkurzacz porusza się po okręgu.	<ul style="list-style-type: none"> • Zapchany kosz filtracyjny. • Zanieczyszczenia utknęły pod pokrywą wirnika lub w komorze wirnika pompy. • Źle ustawiony zasilacz na brzegu basenu. • Zbyt duża ilość glonów w basenie lub niewłaściwe parametry wody basenowej. 	<ul style="list-style-type: none"> • Wyczyść kosz filtracyjny. • Usuń zanieczyszczenia spod pokrywy wirnika i z komory wirnika pompy. • Umieść zasilacz w miejscu, które pozwoli odkurzaczowi na dotarcie do wszystkich miejsc w basenie (minimum: 3,5 m od krawędzi basenu i 11 cm nad ziemią). • Usuń ręcznie nadmierną ilość glonów z basenu i skoryguj parametry wody do zalecanych.
Odkurzacz nie skręca lub porusza się tylko w jednym kierunku.	<ul style="list-style-type: none"> • Zanieczyszczenia utknęły pod pokrywą wirnika lub w komorze wirnika pompy. 	<ul style="list-style-type: none"> • Usuń zanieczyszczenia spod pokrywy wirnika i z komory wirnika pompy.
Odkurzacz porusza się, ale nie czyści basenu.	<ul style="list-style-type: none"> • Zapchany kosz filtracyjny. • Zanieczyszczenia utknęły pod pokrywą wirnika lub w komorze wirnika pompy. 	<ul style="list-style-type: none"> • Wyczyść kosz filtracyjny. • Usuń zanieczyszczenia spod pokrywy wirnika i z komory wirnika pompy.
Odkurzacz czyści tylko część basenu.	<ul style="list-style-type: none"> • Źle ustawiony zasilacz na brzegu basenu. • Zbyt mała ilość (długość) przewodu pływającego w basenie ogranicza zasięg pracy. 	<ul style="list-style-type: none"> • Umieść zasilacz w miejscu, które pozwoli odkurzaczowi na dotarcie do wszystkich miejsc w basenie (minimum: 3,5 m od krawędzi basenu i 11 cm nad ziemią). • Upewnij się, że w basenie jest odpowiednia ilość (długość) przewodu pływającego, która zapewni odpowiedni zasięg pracy. • Wyczyść kosz filtracyjny.
Przewód pływający ma załamania i skręcenia.	<ul style="list-style-type: none"> • Zapchany kosz filtracyjny. • Zanieczyszczenia utknęły pod pokrywą wirnika lub w komorze wirnika pompy. 	<ul style="list-style-type: none"> • Wyczyść kosz filtracyjny. • Usuń zanieczyszczenia spod pokrywy wirnika i z komory wirnika pompy. • Aby usunąć załamania lub skręcenia, rozciągnij przewód pływający na ziemi i pozostaw na minimum 5 godzin na słońcu.
Odkurzacz nie wspina się na ściany basenu.	<ul style="list-style-type: none"> • Zapchany kosz filtracyjny. • Glony (biofilm) na ścianach. • Niewłaściwy poziom pH wody. • Zanieczyszczenia utknęły pod pokrywą wirnika lub w komorze wirnika pompy. 	<ul style="list-style-type: none"> • Wyczyść kosz filtracyjny. • Sprawdź poziom chemii basenowej w wodzie. Nieodpowiednie parametry mogą powodować pojawienie się glonów, które powodują, że ściany stają się śliskie. Skoryguj parametry wody do zalecanych i usuń glony ze ścian basenu ręcznie za pomocą szczotki. • Usuń zanieczyszczenia spod pokrywy wirnika i z komory wirnika pompy.

10. Rozwiązywanie problemów związanych z aplikacją **MyDolphin™Plus**

Przed użyciem aplikacji MyDolphin™Plus upewnij się, że masz:

- Połączenie komórkowe 3G/4G/5G lub Wi-Fi® o mocnej sile sygnału,
- Obsługa zasilacza: częstotliwość TYLKO 2,4 Ghz,
- Włączony Bluetooth®

Problem z aplikacją	Przyczyna / rozwiązanie problemu
Odkurzacz nie łączy się z Wi-Fi®, a zasilacz miga na zielono.	Zasilacz próbuje połączyć się z domową siecią Wi-Fi® i chmurą. 1. Słaby sygnał internetowy. 2. Zbliz zasilacz do źródła sygnału Wi-Fi®. 3. Użyj wzmacniacza sygnału Wi-Fi® (repeater) w celu lepszego połączenia
Alternatywne połączenie odkurzacza z aplikacją po utracie połączenia/sygnału Wi-Fi® (router): Jak przejść na Bluetooth® po pierwszym nieudanym połączeniu Wi-Fi®/3G.	Utrata połączenia/sygnału Wi-Fi® (router): 1. Otwórz aplikację. Pojawi się komunikat „nasze usługi w chmurze są wyłączone” (może to potrwać kilka sekund), a kula ziemiska na górnym pasku zmieni kolor na czerwony. 2. Przewiń w dół i kliknij „wybierz inne rozwiązanie”, które przekieruje Cię do opcji Bluetooth®. (*to rozwiązanie będzie jednorazowe. Pamiętaj, że aby kontynuować połączenie Bluetooth®, użytkownik końcowy musi znajdować się w pobliżu Dolphina) 3. Aplikacja połączy się z Wi-Fi® automatycznie po przywróceniu łączności. Jeśli się nie połączy, wyłącz i uruchom ponownie aplikację MyDolphin™Plus. Jeśli nadal występują przerwy w sieci, spróbuj poprawić jakość/zasięg sygnału WiFi (zastosuj Repeater)
Wstępne połączenie. Jak łączyć się tylko przez Bluetooth®.	Zanim zaczniesz: POŁĄCZENIE PRZEZ Wi-Fi®, 3G / 4G MUSI BYĆ OTWARTE 1. Podłącz zasilacz. 2. Podłącz odkurzacz do źródła zasilania. 3. Pobierz nową aplikację MyDolphin™Plus. 4. Zaloguj się do aplikacji i zezwól na wymagane uprawnienia. 5. Zeskanuj kod QR i postępuj zgodnie z instrukcjami w aplikacji MyDolphin™Plus. 6. Kliknij „przejdź do trybu online” (na tym etapie użytkownicy iOS muszą zminimalizować aplikację i ponownie ją otworzyć. Użytkownicy systemu Android mogą klikać „wybierz sieć” i „Później”).
Jak zmienić połączenie na Wi-Fi® po wstępnym połączeniu Bluetooth®.	1. Upewnij się, że Bluetooth® i Wi-Fi® są włączone. 2. Otwórz aplikację MyDolphin™Plus i połącz się z odkurzaczem przez Bluetooth®. 3. Przejdź do Ustawień i kliknij „Ustawienia Wi-Fi®”. 4.496/5000
Zmiana sieci Wi-Fi®.	Router został wymieniony 1. Zaloguj się do aplikacji → zobaczysz błąd połączenia. 2. Przejdź do „ustawień” na górnym pasku na ekranie. 3. Przejdź do „Ustawienia Wi-Fi®” → Kliknij „zmień sieć Wi-Fi®” → „zmień na nową sieć Wi-Fi®” (wprowadź nazwę i hasło Wi-Fi®) → Kliknij „kontynuuj” i czekaj na otrzymanie powiadomienie, że robot został skonfigurowany do nowej sieci Wi-Fi®. 4. Jednocześnie dioda LED zasilacza zmieni kolor na zielony (jest to potwierdzenie, że Wi-Fi® jest połączone).
Dla użytkowników Androida. Wymiana zasilacza - nowe połączenie Wi-Fi®.	Nowy zasilacz odkurzacza - połączenie przez Wi-Fi® 1. Włącz zasilacz, gdy jest on podłączony do odkurzacza i pozwól mu działać przez kilka sekund (w tym czasie zasilacz zsynchronizuje się z odkurzaczem). 2. Zaloguj się do aplikacji MyDolphin™Plus. Pojawi się komunikat o błędzie połączenia. 3. Przejdź do „sprawdź inne rozwiązania”. 4. Kliknij ikonę Bluetooth® na górnym pasku. 5. Kliknij „zmień łączność”, „ustaw łączność Wi-Fi®”, a następnie „przejdź do trybu online”. 6. Wprowadź nazwę i hasło Wi-Fi®. Zobaczysz ekran główny. Dioda LED zasilania zacznie migać na zielono.

Problem z aplikacją	Przyczyna / rozwiązanie problemu
<p>Dla użytkowników iOS. Wymiana zasilacza - nowe połączenie Wi-Fi®.</p>	<p>Nowy zasilacz odkurzacza - połączenie przez Wi-Fi®</p> <ol style="list-style-type: none"> 1. Włącz zasilacz, gdy jest on podłączony do odkurzacza i pozwól mu działać przez kilka sekund (w tym czasie zasilacz zsynchronizuje się z odkurzaczem). 2. Zaloguj się do aplikacji MyDolphin™Plus. Pojawi się komunikat o błędzie połączenia. 3. Przejdź do „ustawień”, na górnym pasku → kliknij „szczegóły robota” → „odłącz od robota” → „kontynuuj” → „szukaj robotów w pobliżu” → „twój robot” → kliknij „zmień łączność” → „ustaw łączność Wi-Fi®” → „przejdź do trybu online”. 4. Wprowadź nazwę i hasło Wi-Fi®.
<p>Wymiana zespołu napędowego na jednostkę, która nie została zgłoszona do systemu wsparcia przez serwis.</p>	<ol style="list-style-type: none"> 1. Przed użyciem odłącz zasilacz od źródła zasilania (wyjmij wtyczkę z gniazda). 2. Po wymianie zespołu napędowego (wymiany dokonuje serwis), podłącz ponownie zasilacz do gniazda i włącz zasilanie. Pozwól aby robot pracować przez kilka sekund. 3. Otwórz aplikację MyDolphin™Plus. Zobaczysz błąd połączenia. 4. Przejdź do „ustawień” na górnym pasku → „szczegóły robota” → „odłącz od robota” → „Kontynuuj” → „wyszukaj roboty w pobliżu” znajdź i wybierz „nowy Dolphin MU s/n” → „czy to twój robot?” pojawi się komunikat. Po sprawdzeniu numeru s/n naciśnij „Tak, to mój robot” → MU połączy się z robotem i aplikacją → ekranem głównym. <p>Jeśli nie rozpoznasz numeru seryjnego, naciśnij, aby ręcznie dodać robota s/n lub zeskanuj kod QR.</p>

Jeśli powyższe wskazówki nie rozwiążą problemu z aplikacją i odkurzaczem, skontaktuj się ze swoim punktem sprzedaży lub autoryzowanym serwisem:

Generalny dystrybutor i autoryzowany serwis DOLPHIN:

FUNAM Sp. z o.o.
ul. Mokronoska 2
52-407 Wrocław
www.maytronics.pl



Sp. z o.o.

Generalny dystrybutor i autoryzowany serwis
odkurzaczy basenowych DOLPHIN

KARTA GWARANCYJNA ODKURZACZA DOLPHIN

Model: **S300i - IOT**

Nr seryjny odkurzacza	
Nr faktury / paragonu	
Data sprzedaży	
Nabywca / Użytkownik	
Ulica	
Kod pocztowy, miejscowość	
Numer telefonu, adres E-mail	

Nabywcy udziela się gwarancji na warunkach zamieszczonych na odwrocie niniejszej karty gwarancyjnej na **okres 36 miesięcy od daty sprzedaży umieszczonej w powyższej tabeli**. Godziny pracy odkurzacza są rejestrowane oraz przechowywane w pamięci zespołu napędowego i mogą być odczytane przez autoryzowany serwis.

Pieczęć i podpis
Sprzedawcy / Dystrybutora

NAPRAWY I OKRESOWE PRZEGLĄDY GWARANCYJNE (wypełnia serwis)

Data wykonania naprawy	Opis wykonanej czynności serwisowej	Pieczęć i podpis serwisu

FUNAM Sp. z o.o.; ul. Mokronoska 2; 52-407 Wrocław
Tel.: 600 753 709; 531 937 911; 602 368 795; 604 129 293
serwisRMA@funam.pl baseny@funam.pl www.maytronics.pl



Sp. z o.o.

Generalny dystrybutor i autoryzowany serwis
odkurzaczy basenowych DOLPHIN

WARUNKI GWARANCJI

1. Dystrybutor odkurzaczy Dolphin - **FUNAM Sp. z o.o.** z siedzibą we Wrocławiu udziela w imieniu Producenta - firmy **MAYTRONICS LTD** gwarancji na sprzedawane odkurzacze basenowe na zasadach określonych w niniejszej Karcie Gwarancyjnej. Sprzedający zapewnia kupującemu sprawne działanie urządzeń, na które wydana jest niniejsza Karta Gwarancyjna pod warunkiem korzystania z urządzeń zgodnie z ich przeznaczeniem oraz zachowania zasad prawidłowej konserwacji i eksploatacji wynikających z instrukcji obsługi dołączonej do każdego odkurzacza basenowego.
2. Nabywcy udziela się gwarancji na **okres 36 miesięcy od daty sprzedaży wpisanej w karcie gwarancyjnej**. Godziny pracy odkurzacza są rejestrowane oraz przechowywane w pamięci zespołu napędowego i mogą być odczytane przez autoryzowany serwis.
3. Gwarancja obejmuje wyłącznie urządzenia sprzedane przez Dystrybutora na terytorium Rzeczypospolitej Polskiej i znajdujące się na tym terytorium w czasie składania reklamacji.
4. Odkurzacze mogą być używane w basenie ze słoną wodą pod warunkiem, że stężenie maksymalne soli nie przekracza 5000 ppm (5 kg/m³), (0,5%). Używanie urządzenia w wodzie o wyższym stężeniu soli/chloru/kwasu niż podane przez producenta powoduje uszkodzenia mechaniczne części zamiennych (paski trakcyjne, szczotki, etc.) i automatyczne unieważnienie gwarancji.
5. Gwarancja obejmuje bezpłatne naprawy i wymianę niesprawnych części spowodowane wadami materiałowymi lub błędami produkcyjnymi pod warunkiem, że wystąpiły one podczas prawidłowej eksploatacji urządzenia. Naprawa gwarancyjna obejmuje wyłącznie wady powstałe z przyczyn tkwiących w sprzedanym urządzeniu. Uszkodzone części, które zostały wymienione podczas naprawy gwarancyjnej stanowią własność firmy **FUNAM Sp. z o.o.**
6. Gwarancja na wszystkie części wymienione w trakcie napraw gwarancyjnych trwa do czasu upływu gwarancji na całe urządzenie.
7. **Gwarancja nie obejmuje** uszkodzeń mechanicznych i ich następstw oraz części eksploatacyjnych, które podlegają normalnemu zużyciu jak szczotki, worki/wkłady filtracyjne, paski trakcyjne, elementy układu jezdnego czy baterie w pilocie.
8. Nabywca zobowiązany jest do zgłoszenia u Sprzedawcy usterek odkurzacza zaraz po ich wystąpieniu celem uniknięcia ewentualnych dalszych uszkodzeń. Urządzenie wraz z zasilaczem i pilotem (jeśli jest w komplecie) należy przesłać na koszt Nabywcy do wskazanego przez Sprzedawcę Punktu Serwisowego w oryginalnym opakowaniu. Przed wysyłką odkurzacze należy osuszyć oraz usunąć wszelkie zgromadzone w nim zanieczyszczenia. Do przesyłki należy dołączyć **oryginał karty gwarancyjnej i krótki opis występujących usterek**. Uszkodzenia powstałe w trakcie transportu nie są objęte warunkami gwarancji.
9. Koszty naprawy nie objętej gwarancją, a także koszty przeglądu w wyniku którego stwierdzono brak zgłaszanych uszkodzeń, obciążają nabywcę.
10. Przy zasadnej reklamacji koszty odwrotnej przesyłki na terytorium Rzeczypospolitej Polskiej na adres Nabywcy ponosi Sprzedający.
11. Naprawa gwarancyjna powinna być wykonana najpóźniej w ciągu 14 dni od daty dostarczenia do serwisu niesprawnego odkurzacza. W przypadku konieczności sprowadzenia części zamiennych z zagranicy, gdy Dystrybutor nie ma wpływu na termin realizacji zamówienia u Producenta, czas naprawy ulega przedłużeniu o czas potrzebny na sprowadzenie w/w części.
12. Sprzedający nie ma obowiązku dostarczenia Kupującemu zastępczego urządzenia na czas trwania naprawy.
13. **Gwarancja nie będzie uznana, jeżeli:**
 - usterka nie została zgłoszona na piśmie u Sprzedawcy zaraz po jej wystąpieniu i nie został przedstawiony oryginał Karty Gwarancyjnej ze wszystkimi wpisami,
 - w Karcie Gwarancyjnej naniesione są poprawki lub skreślenia przez osoby nieupoważnione oraz zmieniono, zamazano, usunięto bądź zatarto numer seryjny odkurzacza,
 - uszkodzenia odkurzacza i jego wady wynikają z zaniedbań użytkownika, użytkownika niezgodnego z instrukcją obsługi, a w szczególności z nieprawidłowej eksploatacji, braku bieżącego czyszczenia i konserwacji, obsługi, przechowywania i przeciążenia zespołu napędowego na skutek zablokowania układu jezdnego lub nawinięcia się włosów/włókien na wałki napędowe i wirnik pompy,
 - nastąpiły mechaniczne uszkodzenia odkurzacza, przewodów, pilota lub zasilacza, bądź też zalanie zasilacza wodą,
 - nastąpiły wady i uszkodzenia spowodowane działaniem siły wyższej (uderzenie pioruna, przepięcia w sieci elektrycznej, powód itp.),
 - wystąpiły usterki spowodowane naprawami, przeróbkami i zmianami konstrukcyjnymi dokonanymi samodzielnie lub przez podmiot do tego nieuprawniony,
 - odkurzacze użytkowano w środowisku dla niego nieprzewidzianym.
14. Warunkiem zachowania gwarancji jest dokonywanie wszelkich napraw wyłącznie w Autoryzowanym Punkcie Serwisowym.
15. **FUNAM Sp. z o.o. nie ponosi żadnej odpowiedzialności** za jakiegokolwiek straty materialne, stratę czasu czy inne niedogodności wynikające z niemożności użytkowania odkurzacza objętego gwarancją.
16. **FUNAM Sp. z o.o. oświadcza**, że gwarancja na sprzedany towar nie wyłącza, nie ogranicza ani nie zawiesza uprawnień kupującego wynikających z niezgodności towaru z umową.

FORMULARZ ZGŁOSZENIA REKLAMACYJNEGO

Serwis jest do Państwa dyspozycji od poniedziałku do piątku w godzinach od 7.00 do 15.00

Tel.: +48 600 753 709, 531 937 911, 602 368 795, 604 129 293

E-mail: serwisRMA@funam.pl; baseny@funam.pl

Adres: FUNAM Sp. z o.o., ul. Mokronoska 2, 52-407 Wrocław

Warunki procedury zgłoszenia reklamacyjnego
dostępne są na stronie www.maytronics.pl w zakładce SERWIS

DANE UŻYTKOWNIKA

Imię i nazwisko / nazwa firmy:	
Ulica, numer budynku:	
Kod pocztowy, miejscowość:	
Telefon:	
E-mail:	
Data zgłoszenia reklamacji:	
Osoba kontaktowa:	

DANE ZGŁASZANEGO URZĄDZENIA

Nazwa i model urządzenia:	
Numer seryjny:	
Numer faktury/paragonu:	
Data zakupu:	

OPIS USTERKI:

.....

.....

.....

.....

.....

.....

.....

.....